



HG2000

D GEBRAUCHSANWEISUNG

FUNK-ALARM-SYSTEM „GREEN GUARD“, ERWEITERBAR

GB INSTRUCTIONS

RADIO ALARM SYSTEM "GREEN GUARD", EXPANDABLE

F INSTRUCTIONS DE SERVICE

SYSTÈME D'ALARME PAR RADIO « GREEN GUARD », EXTENSIBLE

I ISTRUZIONI PER L'USO

SISTEMA DI ALLARME VIA RADIO „GREEN GUARD“, ESPANDIBILE

E INSTRUCCIONES

SISTEMA DE ALARMA POR RADIO „GREEN GUARD“, AMPLIABLE

NL INSTRUCTIES

DRAADLOOS ALARMSYSTEEM „GREEN GUARD“, UITBREIDBAAR

SCHWAIGER®



SECURE 4 YOU





D BEDIENUNGSANLEITUNG HG2000 532

INHALTSVERZEICHNIS

1. Einführung & Allgemeine Sicherheitshinweise.....	3
2. Verpackungsinhalt.....	3
3. Bestimmungsgemäßer Gebrauch	4
4. Erste Inbetriebnahme.....	4
4.1. Inbetriebnahme der Außensirene (Zentrale)	4
4.1.1. Einstellen der Alarmdauer	4
4.1.2. Einstellen der Einschaltverzögerung	4
4.2. Inbetriebnahme der Fernbedienung	5
4.2.1. Anlernen der Fernbedienung.....	5
4.2.2. Ablernen einer Fernbedienung (z.B. bei Verlust)	5
4.3. Inbetriebnahme des Fenstersensors mit Magnetkontakt	5
4.4. Inbetriebnahme des Bewegungssensors.....	5
4.4.1. Einstellen der Empfindlichkeit des Bewegungsmelders.....	5
5. Montage & Montageort	6
5.1. Montagehinweise zur Außensirene.....	6
5.2. Montagehinweise zum Bewegungssensor.....	6
5.3. Montagehinweise zum Tür- & Fenstersensor mit Magnetkontakt	6
6. Geräteeinstellungen	7
6.1. Zurücksetzen des Systems.....	7
6.2. Funktionen der Fernbedienung.....	7
6.2.1. Abfrage der Alarmdauer.....	7
6.2.2. Abfrage des Batteriezustands	7
6.2.3. Batteriewechselmodus (Deaktivieren des Sabotageschutzes)	7
6.3. Haus-Sicherheits-Code	8
7. Anlernen weiterer Komponenten	8
8. Praxisbeispiel	8
9. Technische Daten	9
Haftungsausschluss.....	10
Entsorgung	10
EG Konformitätserklärung	10





BEDIENUNGSANLEITUNG HG2000 532

D

1. EINFÜHRUNG

Herzlichen Glückwunsch und vielen Dank für den Kauf eines Produkts aus der SECURE-4-YOU Serie. Im Folgenden erhalten Sie nützliche Hinweise zur Handhabung dieses Produkts.

Bitte lesen Sie sich daher die Bedienungsanleitung vollständig und sorgfältig durch.

Allgemeine Sicherheits- & Wartungshinweise

- Dieses Produkt ist für den privaten, nicht gewerblichen Haushaltsgebrauch vorgesehen.
- Bei diesem Produkt handelt es sich um ein elektronisches Produkt, welches nicht in Kinderhände gehört! Bewahren Sie es deshalb außerhalb der Reichweite von Kindern auf.
- Schützen Sie das Produkt vor Feuchtigkeit, Wasser, Regen, Schnee oder Sprühregen und verwenden Sie das Produkt nur in trockenen Umgebungen, wenn nicht speziell hierauf hingewiesen wird.
- Lassen Sie das Produkt nicht fallen und setzen Sie es keinen starken Erschütterungen aus.
- Führen Sie keine Objekte in die Anschlüsse oder Öffnungen des Produkts ein.
- Zerlegen Sie das Produkt nicht in seine Einzelteile. Das Gerät enthält keine vom Benutzer zu wartenden Teile. Der unsachgemäße Zusammenbau kann zu elektrischen Schlägen oder Fehlfunktionen führen.
- Reinigen Sie dieses Produkt nur mit einem fusselfreien, maximal leicht feuchten Tuch und verwenden Sie keine aggressiven Reiniger. Achten Sie hierbei besonders darauf, dass kein Wasser (keine Flüssig-/ Feuchtigkeit) in das Produkt gelangt.

Vorsicht! Gefahr von Hörschädigungen

Lauter Alarmton! Setzen Sie Ihr Gehör diesem Ton nicht über einen längeren Zeitraum aus, da sonst schwere Gehörschäden die Folge sein können! Aktivieren Sie den Alarm nicht in direkter Nähe Ihrer Ohren!

2. VERPACKUNGSGEHALT

- Außensirene mit integrierter Zentraleinheit
- 2x Funkfernbedienung + Knopfzelle (A27)
- Tür- & Fenstersensor mit Magnetkontakt
- PIR Bewegungsmelder mit Halterung
- Montagematerial (Klebe pads, Dübel & Schrauben)
- Bedienungsanleitung & Sicherheitshinweise

Zusätzlich benötigte Batterien:

- 1x 9V Block (6LR61)
- 2x 1,5V LR03 (AAA)
- 4x 1,5V LR20 (D)

DIE SIRENE IM DETAIL

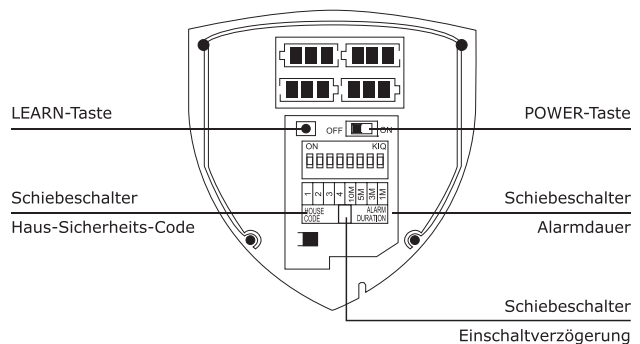
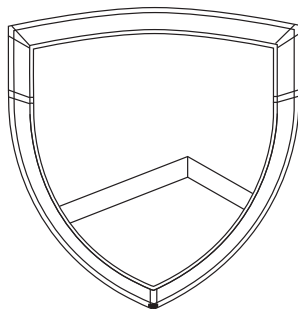
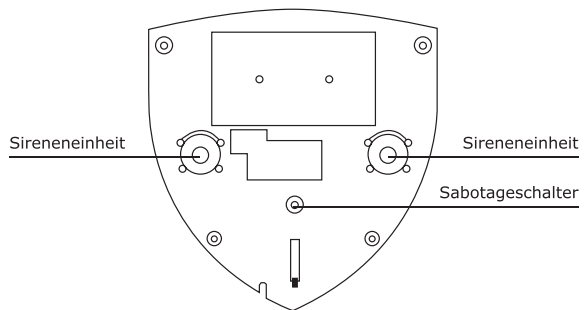



D BEDIENUNGSANLEITUNG HG2000 532

3. BESTIMMUNGSGEMÄSSER GEBRAUCH

Das Schwaiger „Green Guard“ System dient der Absicherung und Überwachung Ihres Grundstücks/ Zuhauses. Mithilfe von unterschiedlichen Sensoren können einzelne Bereiche des Gebäudes wie z.B. der Eingangsbereich überwacht oder abgesichert werden. Das komplette System wird über die Zentraleinheit (in diesem Fall die Außensirene) gesteuert, welche per Funk mit den unterschiedlichen Sensoren kommuniziert. Sobald die Zentraleinheit einen Verstoß über die Sensoren erkennt löst diese einen Alarm aus. Die komplette Bedienung des Systems erfolgt über eine oder mehrere Funkfernbedienungen.

Das Gehäuse der Außensirene besteht aus einem robusten Kunststoff, ist witterungsbeständig und wird durch einen Manipulationsschalter geschützt.

Wichtig!

Die Verwendung von Alarmanlagen, bietet Ihnen einen großen, aber keinen hundert prozentigen Schutz oder Sicherheit vor Einbrüchen oder Angriffen. Das Auslösen des Alarms dient der Abschreckung von Eindringlingen oder Angreifern und soll Personen in unmittelbarer Umgebung alarmieren.

4. ERSTE INBETRIEBNAHME

Dieses Starterset beinhaltet neben den beiden Funkfernbedienungen insgesamt 2 Alarmsensoren, welche in ihrer Standard-Einstellung vorprogrammiert sind. Nach dem Einlegen der jeweiligen Batterien in diese, können sie sofort verwendet werden. Die Funkfernbedienung muss wie im Punkt **4.2.1 (Anlernen der Fernbedienung)** beschrieben manuell angelernt werden.

Hinweis!

Es wird geraten, vorab die Anlage im Auslieferungszustand zu installieren und auf dessen Funktion zu überprüfen bevor Sie die einzelnen Komponenten final montieren.

4.1. Inbetriebnahme der Außensirene

Einlegen der Batterien in die Außensirene

- 1) Entfernen Sie die Schraube der Frontabdeckung (an der unteren Spitze der Sirene) mithilfe eines Kreuzschlitzschraubenziehers und nehmen Sie anschließend die Frontabdeckung ab.
- 2) Legen Sie **4x D (LR20) Batterien** (polrichtig) entsprechend der Prägung im Batteriefach ein.
- 3) Nun können Sie die Außensirene über den Schiebeschalter einschalten (**ON-Position**).
(Alle 6 blauen LEDs leuchten auf & der Manipulationsschutz ist vorübergehend ausgeschaltet)

4.1.1. Einstellen der Alarmdauer

Die Alarmdauer kann über Schiebeschalter im Inneren der Sirene eingestellt werden.

Zur Auswahl stehen hier: **1 Minute, 3 Minuten, 5 Minuten**

Wichtig! Es muss eine dieser 3 Zeiten ausgewählt sein!

5M	3M	1M
ALARM DURATION		

4.1.2. Einstellen der Einschaltverzögerung

Die Einschaltverzögerung ist wichtig, um den überwachten Bereich nach Scharfschaltung verlassen zu können, ohne den Alarm direkt auszulösen. **Die Standardeinstellung hier beträgt 5 Sekunden.**

Diese kann mit Hilfe des Schiebeschalters im Inneren der Sirene alternativ auf 30 Sekunden eingestellt werden.

Hi
30s
Lo
5s





4.2. Inbetriebnahme der Fernbedienung

Öffnen Sie hierzu vorsichtig den Batteriedeckel auf der Rückseite der Fernbedienung und entfernen Sie anschließend den transparenten Kontaktunterbrecher. Nun ist die Fernbedienung bereit um anschließend in das System angelernt zu werden.

4.2.1. Anlernen der Fernbedienung

1. Drücken Sie die Taste **LEARN** im Inneren der Sirene.
2. Drücken Sie nun eine beliebige Taste auf der Fernbedienung, welche in das System eingelesen werden soll.
3. Die Alarmsirene bestätigt das Signal der Fernbedienung mit einem kurzen Piepton.
4. Die Fernbedienung ist nun in das System eingebunden.
5. Verlassen Sie den LEARN-Modus durch erneutes Drücken der Taste **LEARN**.

4.2.2. Ablernen einer Fernbedienung (z.B. bei Verlust)

Wenn eine Fernbedienung verloren oder kaputt geht, kann diese nicht mehr abgelernt werden und die Außensirene muss zurückgesetzt werden.

Wichtig! Die Alarmanlage kann hierbei nur durch eine weitere Fernbedienung deaktiviert werden, andernfalls wird durch den Sabotageschutz bei Abnehmen der Sirene sofort ein Alarm ausgelöst.

Hierfür gehen Sie bitte wie folgt vor:

1. Öffnen Sie die Frontabdeckung der Außensirene.
Vorsicht! Die Sirene schlägt durch das Abnehmen von der Wand sowie durch das Aufschrauben des Gehäuses sofort Alarm!
2. Halten sie die Taste **LEARN** für 5 Sekunden gedrückt (die LEDs blinken kurz auf).
3. Drücken Sie nun noch einmal kurz die Taste **LEARN**, um in den Anlernmodus zu gelangen (alle blauen LEDs leuchten nun permanent auf).
4. Drücken Sie nun eine beliebige Taste auf der Fernbedienung.
5. Die Alarmsirene bestätigt das Signal der Fernbedienung mit einem kurzen Piepton.
6. Verlassen sie den LEARN-Modus durch erneutes Drücken der Taste **LEARN**.
7. Nun können Sie die Anlage über die neue Funk-Fernbedienung steuern.

4.3. Inbetriebnahme des Fenstersensors mit Magnetkontakt

Um den Fenstersensor in Betrieb zu nehmen, öffnen Sie die untere Abdeckung des Produkts und legen Sie hier **2x AAA Batterien** (polrichtig) entsprechend der Prägung im Batteriefach ein.

Batteriestatusanzeige

Dieses Produkt verfügt über eine Batterie-Statusanzeige. Sobald die Batterien des Produkts ersetzt werden müssen, blinkt die LED auf der Vorderseite im Ruhezustand langsam rot auf.

4.4. Inbetriebnahme des Bewegungssensors

Entfernen Sie die Schraube des Batteriedeckels mithilfe eines Kreuzschlitzschraubenziehers und nehmen Sie anschließend den Batteriedeckel ab. Legen Sie **1x 9V (6LR61) Batterieblock** (polrichtig) entsprechend der Prägung im Batteriefach ein. Anschließend können Sie den Batteriedeckel wieder montieren.

Hinweis!

Der Bewegungssensor verfügt zur Schonung der Batterie über einen Energiesparmodus. Dies bedeutet, dass der Bewegungsmelder nach der Alarmierung für 3 Minuten in den Energiesparmodus schaltet und während dieser Zeit keine weiteren Signale sendet.

4.4.1. Empfindlichkeit des Bewegungsmelders

Dieser Bewegungssensor kann zusätzlich in seiner Empfindlichkeit eingestellt werden. Hierzu besitzt er im Inneren (unterhalb der Batterie) Kontaktstifte.

Diese sind mit **H** (Hoch ≤ 13 m Reichweite), **M** (Mittel ≤ 6 m Reichweite) oder **L** (Low „niedrig“ ≤ 4 m Reichweite) gekennzeichnet.

Stecken Sie für die gewünschte Einstellung den sogenannten Jumper (kleiner schwarzer Block) auf das jeweilige Stiftpaar (vertikal).





D BEDIENUNGSANLEITUNG HG2000 532

5. MONTAGE & MONTAGEORT

5.1. Montagehinweise zur Außensirene

- Dieses Produkt kann sowohl im Innen- als auch im Außenbereich montiert werden.
- Dieses Produkt ist speziell für die Montage an der Wand entwickelt worden.
- Bringen Sie das Produkt gut sichtbar in nicht direkt erreichbarer Höhe an.
- **Achten Sie darauf, dass die Feder des Sabotageschalters, auf der Rückseite der Sirene, vollständig eingedrückt ist (Klickgeräusch beim Einrasten).**
- Prüfen Sie vor der Installation die Eignung des Montageorts und überprüfen Sie das Montagematerial. Vergewissern Sie sich, dass keine elektrischen, Wasser-, Gas- oder sonstigen Leitungen an der Montagestelle vorhanden sind.
- Abhängig von Ihrem Montageort kann für die Montage zusätzliches/anderes Montagezubehör benötigt werden.

5.2. Montagehinweise zum Bewegungssensor

- Dieses Produkt ist ausschließlich für die Nutzung im Innen- oder geschützten Bereich (Überdacht) geeignet. Durch die Montage im Außenbereich kann bei anschließenden Defekten keine Haftung übernommen werden.
- Es wird empfohlen, das Produkt in gefährdeten Räumen oder direkt in der Nähe von möglichen Einstiegs punkten zu montieren.
- Montieren Sie den Bewegungssensor nicht in der direkten Nähe von Öffnen, Klimageräten oder anderen Systemen dieser Art.
- Wählen Sie die Montagestelle so aus, dass im späteren Erfassungsbereich sehr wenige bis keine Hindernisse stehen (z.B. Möbel oder Schränke).
- Prüfen Sie vor der Installation die Eignung des Montageorts und überprüfen Sie das Montagematerial. Vergewissern Sie sich, dass keine elektrischen, Wasser-, Gas- oder sonstigen Leitungen an der Montagestelle vorhanden sind.
- Abhängig von Ihrem Montageort kann für die Montage zusätzliches/anderes Montagezubehör benötigt werden.

Erfassungswinkel

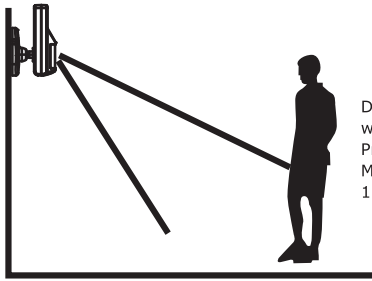

Den idealen Erfassungswinkel erreicht das Produkt auf einer Montagehöhe von 1,8 – 2,4 m.

Reduzierung des Bereichs

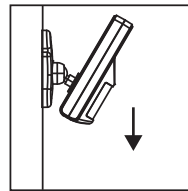

Vergrößerung des Bereichs

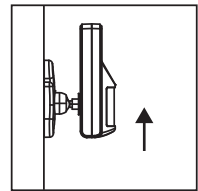

5.3. Montagehinweise zum Tür- & Fenstersensor mit Magnetkontakt

- Es wird empfohlen, die Sensoreinheit direkt am Fenster- oder Türrahmen und den Magnetkontakt direkt an dem Fenster bzw. der Tür zu befestigen (beweglicher Teil).
- Dieses Produkt ist ausschließlich für die Nutzung im Innenbereich geeignet. Durch die Montage im Außenbereich kann bei anschließenden Defekten keine Haftung übernommen werden.
- Beachten Sie, dass sich die Markierungen vom Gerät und dem Kontakt auf einer Linie befinden müssen und **maximal 5 mm** voneinander entfernt sein sollten, um eine reibungslose Funktion zu gewährleisten.
- Der Sensor kann sowohl auf der linken als auch auf der rechten Seite montiert werden.



6. GERÄTEEINSTELLUNGEN

6.1. Zurücksetzen auf die Werkseinstellung

Das komplette System kann bei Bedarf zurückgesetzt werden. Drücken und halten Sie hierfür die Taste **LEARN** im Inneren der Sirene für 5 Sekunden. Anschließend gelangen Sie durch erneutes Drücken der Taste **LEARN** in den Anlernmodus und können die Fernbedienungen erneut anlernen.

6.2. Funktionen der Fernbedienung

Bedientasten der Fernbedienung

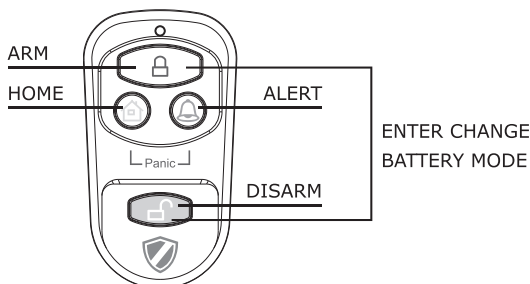

	Durch Drücken der -Taste kann der Batteriezustand der Außensirene abgefragt werden.
	Durch Drücken der -Taste kann die Alarmdauer abgefragt werden.
PANIC	Durch gleichzeitiges Drücken der Taste sowie , wird ein sofortiger Alarm ausgelöst.
ARM/DISARM	Mithilfe dieser Tasten können Sie die Anlage scharf (ARM) bzw. unscharf (DISARM) schalten.
Batteriestatus	Durch gleichzeitiges Drücken der Taste ARM sowie DISARM , kann der Sabotageschutz aktiviert oder deaktiviert werden.

6.2.1. Abfrage der Alarmdauer

Drücken Sie hierfür auf der Fernbedienung. Nun können Sie anhand des Blinkens der Sirenen-LED die Alarmdauer ablesen.

LED Code (aufblinken)	1-mal	2-mal	3-mal
Alarmdauer	1 Minute	3 Minuten	5 Minuten

6.2.2. Abfrage des Batteriezustands

Drücken Sie hierfür auf der Fernbedienung. Nun können Sie anhand des Blinkens der Sirenen-LED den Batteriezustand ablesen.

Eine kontinuierlich rot leuchtende LED zeigt einen guten bis vollen Zustand der Batterien an. Wenn die LED nur noch blinkt wird geraten, die Batterien zu ersetzen.

6.2.3. Batteriewechselmodus (Deaktivieren des Sabotageschutzes)

Dieser Modus ist wichtig um einen Batteriewechsel durchführen zu können, ohne den Alarm der Außensirene auszulösen. Drücken Sie hierfür + gleichzeitig auf der Fernbedienung.

Die Außensirene zeigt den deaktivierten Zustand des Sabotageschutzes zusätzlich durch das Aufleuchten aller 6 blauen LEDs an. Dieser Modus schaltet sich nach maximal 1 Stunde automatisch wieder aus. So ist die Alarmanlage aktiv, auch wenn das Aktivieren vergessen wurde.

Durchführung eines Batteriewechsels:

1. Deaktivieren Sie den Manipulationsschutz mit gleichzeitigen Drücken der Tasten + .
2. Alle blauen LEDs leuchten nun auf.
3. Entfernen Sie die Schraube der Frontabdeckung (an der unteren Spitze der Sirene) mithilfe eines Kreuzschlitzschraubenziehers und nehmen Sie anschließend die Frontabdeckung ab.
4. Deaktivieren Sie die Sirene, indem Sie den Schalter auf die Position **OFF** stellen.
5. Nun können Sie die Batterien tauschen und anschließend die Sirene wieder aktivieren (Position **ON**) und montieren.
6. Deaktivieren Sie den Batteriewechselmodus mit der Taste .



D BEDIENUNGSANLEITUNG HG2000 532

6.3. Haus-Sicherheits-Code

In den meisten Anwendungsfällen muss dieser Code nicht geändert werden.



Wenn Sie jedoch z.B. durch häufige Fehlalarme vermuten, dass in ihrer Umgebung Nachbarn eine Alarmanlage des gleichen Typs nutzen, wird empfohlen den Haus-Sicherheits-Code zu ändern.

Wichtig!

Falls Sie Änderungen am Haus-Sicherheits-Code vornehmen möchten, **muss dies an allen Komponenten vorgenommen werden** (Außensirene, Fernbedienung, einzelne Komponenten).

Alle Geräte verfügen über einen 4-poligen Jumper/DIP Schalter (meist im Batteriefach oder unter einer zusätzlichen Abdeckung). Stellen Sie sicher, dass später alle Geräte exakt die gleiche Einstellung dieses Jumpers besitzen. Hierbei gilt:

Gesteckt = **ON** / Entfernt = **OFF**

Jumper für den Haus-Code		<ul style="list-style-type: none"> • Außensirene • Sensoren Standard-Code 1: ON, 2: ON, 3: ON, 4: ON
DIP Schalter für den Haus-Code		<ul style="list-style-type: none"> • Fernbedienung Standard-Code 1: ON, 2: ON, 3: ON, 4: ON

7. ANLERNEN WEITERER KOMPONENTEN

Es können weitere Komponenten in das System eingebunden werden. Anders als im Starterset HG1000, reicht es aus, wenn die neuen Komponenten den gleichen Haus-Sicherheits-Code besitzen. Dies bedeutet, dass beim Kauf weiterer Komponenten die jeweiligen Jumper dieselbe PIN-Belegung benötigen wie das schon verwendete System.

Zonenzuordnung: Diese wird bei diesem System nicht benötigt!

Diese Zuordnung wird nur für das Starterset HG1000 benötigt, da hier mit Sicherheitszonen gearbeitet wird. Entfernen Sie diese Jumper oder lassen sie diese in ihrer Standardbelegung stecken.

8. BETRIEB DES SYSTEMS

Nach erfolgreicher Montage der Komponenten kann das System verwendet werden.

Es besitzt 2 Hauptmodi: **Alarmmodus & Standby-Modus**

Um das System zu aktivieren (wenn Sie z.B. das Haus verlassen) drücken Sie einfach die  Taste. Nun läuft der eingestellte Countdown runter und aktiviert anschließend das System.

Wenn z.B. in ihrer Abwesenheit ein Einbruch stattfindet (Bewegungsmelder oder Fensterkontakt lösen aus), schlägt das System Alarm. Wenn jedoch in Ihrer Abwesenheit kein Einbruch stattfand, deaktivieren Sie einfach bei Betreten des Hauses das System komfortabel über die Funkfernbedienung, indem Sie die Taste  drücken.

Das System schaltet nun in den Standby Betrieb.



9. TECHNISCHE DATEN

Außensirene (Alarmzentrale)	
Stromversorgung	4x LR20 (D) Batterien
dB Sirene	120 dB (max.)
Maximale Sensoren Anzahl	250 Stück
Betriebsfrequenz	868,35 MHz (+/- 0,5 MHz)
Haus-Sicherheits-Code	Über 4 poligen Jumper
Alarmdauer	1/3/5 Minuten (einstellbar)
Einschaltverzögerung	5/30 Sekunden (einstellbar)
Gehäuse	ABS Kunststoff (wasserfest)

Fernbedienung	
Stromversorgung	1x 12V Batterien (A27)
Betriebsfrequenz	868,35 MHz (+/- 0,5 MHz)
Funkreichweite	Max. 60 m (Freifläche)
Haus-Sicherheits-Code	Über 4 poligen Jumper

Fenstersensor mit Magnetkontakt	
Stromversorgung	2x AAA Batterien (LR03)
Betriebsfrequenz	868,35 MHz (+/- 0,5 MHz)
Funkreichweite	Max. 250 m (Freifläche)
Haus-Sicherheits-Code	Über 4 poligen Jumper
Zonen-Code	Nicht relevant

Bewegungsmelder	
Stromversorgung	1x 9V Block (6LR61)
Betriebsfrequenz	868,35 MHz (+/- 0,5 MHz)
Funkreichweite	Max. 250 m (Freifläche)
Haus-Sicherheits-Code	Über 4 poligen Jumper
Zonen-Code	Nicht relevant
Erfassungswinkel	< 110°
Empfindlichkeit (Sensor)	Einstellbar H (hoch) ≤ 13 m Reichweite M (mittel) ≤ 6 m Reichweite L (schwach) ≤ 4 m Reichweite



D **BEDIENUNGSANLEITUNG HG2000 532**

Haftungsausschluss

Die Schwaiger GmbH übernimmt keinerlei Haftung und Gewährleistung für Schäden die aus unsachgemäßer Installation oder Montage sowie unsachgemäßem Gebrauch des Produktes oder einer Nichtbeachtung der Sicherheitshinweise resultieren.

Entsorgung

Elektrische und elektronische Geräte sowie Batterien dürfen nicht mit dem Hausmüll entsorgt werden. Der Verbraucher ist gesetzlich verpflichtet, elektrische und elektronische Geräte sowie Batterien am Ende ihrer Lebensdauer an den dafür eingerichteten, öffentlichen Sammelstellen oder an die Verkaufsstelle zurückzugeben. Einzelheiten dazu regelt das jeweilige Landesrecht. Das Symbol auf dem Produkt, der Bedienungsanleitung bzw. der Verpackung weist auf diese Bestimmung hin.

EG Konformitätserklärung

Hiermit erklärt die Schwaiger GmbH, dass dieses Produkt den grundlegenden Anforderungen und anderen relevanten Bestimmungen der Richtlinie 1999/5/EG entspricht. Die Konformitätserklärung finden Sie unter www.schwaiger.de/downloads. Dieses Produkt wurde gemäß der europäischen R&TTE-Richtlinie 1999/5/EC konzipiert, getestet und gefertigt.





USER MANUAL HG2000 532

GB

CONTENTS

1. Introduction and general safety instructions.....	12
2. Contents of packaging	12
3. Proper use	13
4. First commissioning	13
4.1. Commissioning the outdoor siren (centre).....	13
4.1.1. Setting the alarm duration	13
4.1.2. Setting the switch-on delay	13
4.2. Commissioning the remote control	13
4.2.1. Addition of the remote control	14
4.2.2. Deletion of a remote control (for example, in the event of loss).....	14
4.3. Commissioning the window sensor with magnetic contact.....	14
4.4. Commissioning the movement sensor.....	14
4.4.1. Setting the sensitivity of the movement sensor	14
5. Assembly and place of assembly	14
5.1. Assembly instructions for the outdoor siren	14
5.2. Assembly instructions for the movement sensor	15
5.3. Assembly instructions for the door and window sensor with magnetic contact	15
6. Device settings.....	15
6.1. Resetting the system.....	15
6.2. Functions of the remote operation.....	16
6.2.1. Query of the alarm duration	16
6.2.2. Query of the battery status	16
6.2.3. Battery change mode (deactivation of the sabotage protection).....	16
6.3. House security code	17
7. Addition of further components.....	17
8. Practical example	17
9. Technical data	17
Disclaimer	18
Disposal	18
EC Declaration of Conformity.....	18



USER MANUAL HG2000 532

GB

1. INTRODUCTION

Congratulations and thank you for purchasing a product from the SECURE-4-YOU series. In the following, you will receive helpful tips on handling this product.

Therefore, please read the operating instructions carefully and in full.

General safety and maintenance instructions

- This product is intended for private, non-commercial household use.
- This product is an electronic product that must be kept away from children. Therefore, keep it out of reach of children.
- Protect the product from moisture, water, rain, snow or drizzle and use the product only in dry environments, if nothing is specifically pointed out to the contrary.
- Do not allow the product to fall and do not expose it to strong shaking.
- Do not introduce any objects into the product's connections or openings.
- Do not disassemble the product into its individual parts. The device does not contain any parts that require maintenance by the user. Incorrect assembly can lead to electric shocks or improper functioning.
- Clean this product only using a lint-free, damp cloth that is as light as possible and do not use any aggressive cleaning agents. In doing this, especially ensure that no water (no fluid or moisture) gets into the product.

Caution! Risk of hearing loss

Loud alarm tone. Do not expose your hearing to this tone over a longer period of time, because otherwise, severe hearing loss could be the consequence. Do not activate the alarm when it is very near to your ears.

2. CONTENTS OF PACKAGING THE SIRENS IN DETAIL

- Outdoor siren with integrated central unit
- 2 x radio remote control system + button cell (A27)
- door and window sensor with magnetic contact
- PIR movement sensor with mount
- Mounting material (glue pads, dowels & screws)
- Operating instructions and safety instructions

Batteries that are additionally required:

- 1 x 9V Block (6LR61)
- 2x 1.5V LR03 (AAA)
- 4 x 1.5V LR20 (D)

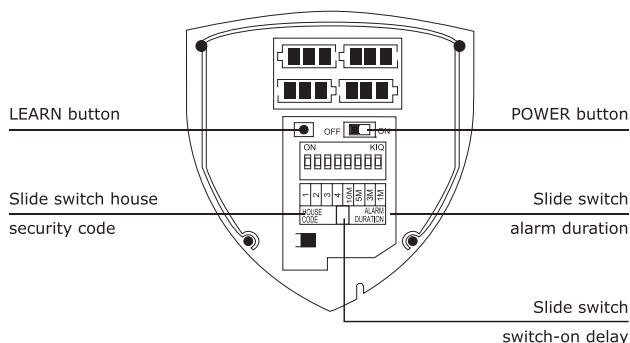
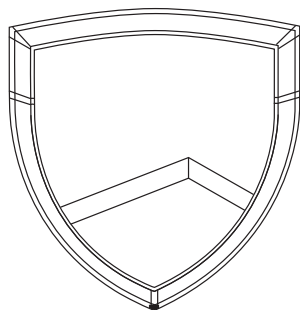
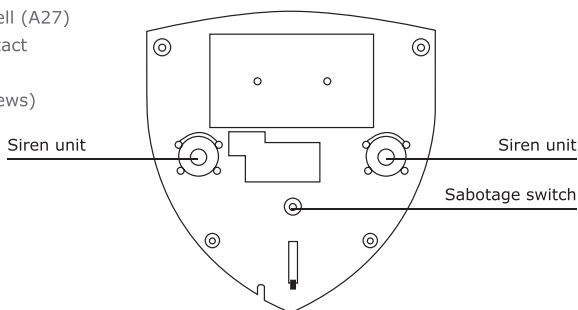



USER MANUAL HG2000 532

GB

3. PROPER USE

The Schwaiger "Green Guard" system is used for the securing and monitoring of your property / home. With the help of different sensors, individual areas of the building, such as, for example, the entrance zone, can be monitored or secured. The entire system is controlled via the central unit (in this case, the outdoor siren), which communicates by radio with the various sensors. As soon as the central unit recognises a breach through the sensors, this triggers an alarm. The entire operation of the system takes place via one or more radio remote control systems.

The housing of the outdoor siren consists of a robust plastic, is weather-resistant and is protected by a manipulation switch.

Important:

The use of alarm systems offers you extensive, but not 100 percent protection from or security against break-ins or attacks. Setting off the alarm serves to scare away intruders or attackers and should alert people in the immediate environment.

4. FIRST COMMISSIONING

Alongside the two radio remote control systems this starter set contains a total of two alarm sensors, which are pre-programmed in their standard setting. After inserting the relevant batteries in these, they can be used immediately. The radio remote control system must be manually added as described in item 4.2.1 (Addition of the remote control).

Note

It is advisable to firstly install the system in the condition in which it was delivered and to check its function, before you finally mount the individual components.

4.1. Commissioning the outdoor siren

Inserting the batteries in the outdoor siren

- 1) Remove the screws of the front cover (on the lower tip of the siren) using a Phillips screwdriver and then remove the front cover.
- 2) Place **4x D (LR20) batteries** (with the correct polarity) in the battery compartment, accordingly.
- 3) Now you can switch on the outdoor siren via the slide switch (**ON position**).
(All 6 blue LEDs light up and the manipulation protection is temporarily switched off)

4.1.1. Setting the alarm duration

The alarm duration can be set via the slide switch in the interior of the siren.

The options for selection here are: **1 minute, 3 minutes, 5 minutes**

Important: One of these three times must be chosen.



4.1.2. Setting the switch-on delay

The switch-on delay is important, so that you are able to leave the monitored area without setting off the alarm directly. **The standard setting here is 5 seconds.**

This can alternatively be set to 30 seconds using the slide switch in the interior of the siren.

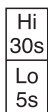

4.2. Commissioning the remote control

To do this, carefully open the battery lid on the rear side of the remote control and then remove the transparent contact breaker. Now the remote control is ready to be added in the system.



USER MANUAL HG2000 532

4.2.1. Addition of the remote control

1. Press the **LEARN** button in the interior of the siren.
2. Now press any button on the remote control that should be added to the system.
3. The alarm siren confirms the remote control's signal with a short beep.
4. The remote control is integrated into the system.
5. Leave the LEARN mode by pressing the **LEARN** button again.

4.2.2. Deletion of a remote control (for example, in the event of loss)

If a remote control becomes lost or broken, this can no longer be deleted and the outdoor siren must be reset.

Important: In doing this the alarm system can only be deactivated through a further remote control, otherwise the sabotage protection sets off an alarm immediately upon removing the sirens.

To do this, please proceed as follows:

1. Open the front cover of the outdoor siren. **Caution!** The siren sets off the alarm immediately when it is taken off the wall, as well as when the mount is unscrewed.
2. Keep the **LEARN** button pressed down for 5 seconds (the LEDs flash for a short time).
3. Press the **LEARN** button again shortly, in order to get into learn mode (all blue LEDs now light up permanently).
4. Now press any button on the remote control.
5. The alarm signal confirms the remote control's signal with a short beep.
6. Now leave the LEARN mode by pressing the **LEARN** button again.
7. Now you can control the system via the new radio remote control system.

4.3. Commissioning the window sensor with magnetic contact

In order to commission the window sensor, open the lower cover of the product and place **2x AAA batteries** (with the correct polarity) accordingly into the battery compartment here.

Battery status display

This product has a battery status display. As soon as the product's batteries need to be replaced, the LED on the front side flashes red slowly when in resting condition.

4.4. Commissioning the movement sensor

Remove the battery cover screw using a screwdriver and then take off the battery cover. Place **1 x 9V (6LR61) battery block** (with the correct polarity) accordingly in the battery compartment. Then you can place the battery cover on again.

Note

The movement sensor has an energy-saving mode for conserving the battery. This means that the movement sensor switches into energy-saving mode for three minutes after the alarm and does not send any further signals during this time.

4.4.1. Sensitivity of the movement sensor

The sensitivity of this movement sensor can additionally be set.

For this, it has contact pins in the interior (below the battery).

These are marked with **H** (High ≤ 13 m range), **M** (Medium ≤ 6 m range) or **L** (Low ≤ 4 m range). For the desired setting, plug what is known as the jumper (small black block) onto the relevant pair of pins (vertical).

5. ASSEMBLY AND PLACE OF ASSEMBLY

5.1. Assembly instructions for the outdoor siren

- This product can be installed both in indoor and outdoor areas.
- This product is specially designed for mounting on the wall.
- Place the product where it is easily visible and at a height that is not directly reachable.
- **Ensure that the spring of the sabotage switch, on the rear side of the siren, is completely pressed in (clicking noise when snapping in).**
- Before installation, check the suitability of the place of assembly and also check the mounting material. Ensure that no electrical, water, gas or other connections are present at the mounting location.
- Depending on your mounting location, additional/other mounting accessories may be required for mounting.



USER MANUAL HG2000 532

GB

5.2. Assembly instructions for the movement sensor

- This product is exclusively suited to use in indoor or covered (rooved) areas. No liability for subsequent defects can be undertaken in the case of mounting in outdoor areas.
- It is recommended to mount the product in vulnerable areas or directly next to possible break-in points.
- Do not mount the movement sensor directly next to ovens, air-conditioning units or other similar types of system.
- Select the place of mounting so that there are very few or no hindrances (e.g. furniture or cupboards) in what will later be the coverage area.
- Before installation, check the suitability of the place of assembly and also check the mounting material. Ensure that no electrical, water, gas or other connections are present at the mounting location.
- Depending on your mounting location, additional/other mounting accessories may be required for mounting.

Coverage angle

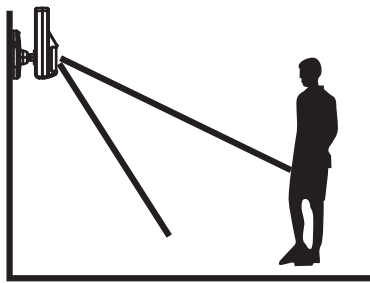

The ideal coverage angle reaches the product at an assembly height of 1.8 – 2.4 m.

Reduction of the area

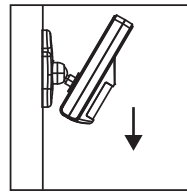

Enlargement of the area

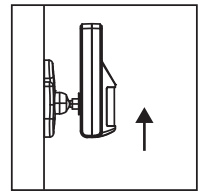

5.3. Mounting instructions for the door and window sensor with magnetic contact

- It is recommended to affix the sensor unit directly on window or door frames and the magnetic contact directly on the window or the door (moving part).
- This product is suited exclusively for use indoors. No liability for subsequent defects can be undertaken in the case of mounting in outdoor areas.
- Please note that the markings on the device and the contact must be in a line and should be a maximum of 5 mm apart from each other, in order to ensure smooth functioning.
- The sensor can be mounted both on the left and on the right side.

6. DEVICE SETTINGS

6.1. Resetting to the factory settings

The entire system can be reset when needed.

To do this, press and hold the **LEARN** button in the interior of the siren for 5 seconds.

Then, by pressing the **LEARN** button again, you get into the learn mode and can add the remote controls again.



USER MANUAL HG2000 532

GB

6.2. Functions of the remote control

Operating buttons of the remote control

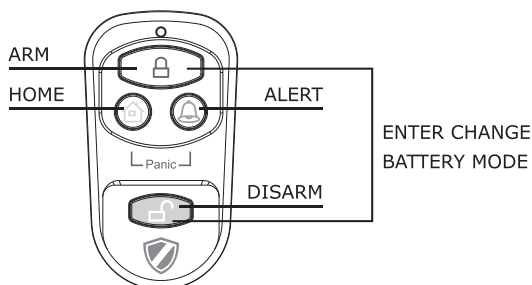

	By pressing the button the battery status of the outdoor siren can be queried.
	By pressing the button, the alarm duration can be queried.
PANIC	By simultaneously pressing the and buttons, an alarm is immediately set off.
ARM/DISARM	These buttons can be used to activate the system (ARM) or to deactivate it (DISARM).
Battery status	By simultaneously pressing the ARM and the DISARM buttons, the sabotage protection can be activated or deactivated.

6.2.1. Query of the alarm duration

To do this, press on the remote control. Now you can read the alarm duration from the flashing of the LEDs of the sirens.

LED Code (flashing)	Once	Twice	Three times
Alarm duration	1 minute	3 minutes	5 minutes

6.2.2. Query of the battery status

To do this, press on the remote control. Now you can read the battery status from the flashing of the LEDs of the sirens.

An LED that is continually illuminated red shows a good to full status of the batteries.

If the LED only continues to flash, then it is recommended to replace the batteries.

6.2.3. Battery change mode (deactivation of the sabotage protection)

This mode is important for being able to complete a battery change, without setting off the alarm of the outdoor siren. To do this, press + at the same time on the remote control.

The outdoor siren additionally displays the deactivated state of the sabotage protection through the lighting up of all 6 blue LEDs. This mode switches itself off again automatically after a maximum of 1 hour. Therefore the alarm system is active, even when activation was forgotten.

Completing a battery change:

1. Deactivate the manipulation protection by pressing the buttons simultaneously + .
2. All blue LEDs now light up.
3. Remove the screws of the front cover (on the lower tip of the siren) using a Phillips screwdriver and then remove the front cover.
4. Deactivate the siren by moving the switch to the **OFF** position.
5. Now you can replace the batteries and then reactivate and mount the siren (**ON** position).
6. Deactivate the battery change mode using the button .

6.3. House security code

In most cases of use this code does not need to be changed.



If, however, for example, due to frequent false alarms, you suspect that neighbours in your area use alarm systems of the same type, you are recommended to change the house security code.

Important:

If you wish to make changes to the house security code, **this must be completed for all components** (outdoor siren, remote control, individual components).

All devices have a 4-polar jumper / DIP switch (usually in the battery compartment or under an additional cover). Ensure that, later, all devices have exactly the same setting of this jumper. In this, the following applies:

Inserted = **ON** / removed = **OFF**

<p>Jumper for the house code</p>		<ul style="list-style-type: none"> Outdoor siren Sensors <p>Standard Code 1: ON, 2: ON, 3: ON, 4: ON</p>
<p>DIP switch for the house code</p>		<ul style="list-style-type: none"> Remote control <p>Standard Code 1: ON, 2: ON, 3: ON, 4: ON</p>

7. ADDITION OF FURTHER COMPONENTS

Further components can be integrated into the system. Differing from the case of the starter set HG1000, it is sufficient when the new components have the same house security code. This means that, upon purchase, further components of the same jumper require the same PIN allocation as the system that was already used.

Zone allocation: This is not required in this system.

This allocation is required for the starter set HG1000, because work with safety zones takes place here. Remove this jumper or plug this into your standard configuration.

8. OPERATION OF THE SYSTEM

After successful mounting of the components, the system can be used.

It has two main modes: **Alarm mode** and **standby mode**

In order to activate the system (when, for example, you are leaving the house) simply press the  button.

Now the countdown that has been set runs down and then the system activates.

If, for example, in your absence a break-in takes place (movement sensor or window contact is triggered) the system alarm is triggered.

If, however, there was no break-in in your absence, simply and conveniently deactivate the system using the radio remote control system, by pressing the  button when you enter the house.

The system now switches into the standby mode.

9. TECHNICAL DATA

Outdoor siren (alarm centre)	
Power supply	4x LR20 (D) batteries
Siren dB	120 dB
Maximum number of sensors	250
Operating frequency	868.35 MHz (+/- 0.5 MHz)
House security code	Via 4-polar jumper
Alarm duration	1/3/5 minutes (can be set)
Switch-on delay	5/30 seconds (can be set)
Housing	ABS plastic (waterproof)

USER MANUAL HG2000 532

Remote control	
Power supply	1 x 12V batteries (A27)
Operating frequency	868.35 MHz (+/- 0.5 MHz)
Radio range	Max. 60 m (open space)
House security code	Via 4-polar jumper

Window sensor with magnetic contact	
Power supply	2 x AAA batteries (LR03)
Operating frequency	868.35 MHz (+/- 0.5 MHz)
Radio range	Max. 250 m (open space)
House security code	Via 4-polar jumper
Zone codes	Not relevant

Movement sensor	
Power supply	1 x 9V battery (6LR61)
Operating frequency	868.35 MHz (+/- 0.5 MHz)
Radio range	Max. 250 m (open space)
House security code	Via 4-polar jumper
Zone codes	Not relevant
Coverage angle	< 110°
Sensitivity (Sensor)	Can be set H (high) ≤ 13m range M (medium) ≤ 6m range L (low) ≤ 4m range

Disclaimer

Schwaiger GmbH gives no guarantees and assumes no liability whatsoever for damages arising from improper installation or assembly as well as from the improper use of the product or a failure to comply with the safety instructions.

Disposal

Electrical and electronic devices including batteries must not be disposed of with household waste. The user is legally obliged to return electric and electronic devices including batteries at the end of their service life to the designated public collection points or to return them to the original point of sale. Particulars relating to this are regulated by the respective national law. The symbol on the product, the operating instructions, or the packaging refers to these provisions.

EC Declaration of Conformity

Schwaiger GmbH hereby declares that this product conforms to the basic requirements and other relevant regulations of the Directive 1999/5/EC. The declaration of conformity is at www.schwaiger.de/downloads. This product was designed, tested and manufactured in accordance with the European R&TTE Directive 1999/5/EC.



MODE D'EMPLOI HG2000 532

TABLE DES MATIÈRES

F

1. Introduction et mesures générales de sécurité	20
2. Contenu de l'emballage	20
3. Utilisation prévue	21
4. Première mise en service	21
4.1. Mise en service de l'alarme extérieure (centrale)	21
4.1.1. Réglage de la durée d'alarme	21
4.1.2. Réglage du retard à l'enclenchement	21
4.2. Mise en service de la télécommande	22
4.2.1. Configuration de la télécommande	22
4.2.2. Suppression d'une télécommande (par exemple, en cas de perte)	22
4.3. Mise en service du capteur fenêtre avec contact magnétique	22
4.4. Mise en service du détecteur de mouvement	22
4.4.1. Paramétrage de la sensibilité du détecteur de mouvement.....	22
5. Montage et lieu d'installation	23
5.1. Instructions de montage pour l'alarme extérieure.....	23
5.2. Instructions de montage pour le détecteur de mouvement.....	23
5.3. Instructions de montage pour le capteur porte/fenêtre avec contact magnétique	23
6. Réglages de l'appareil	23
6.1. Réinitialisation du système.....	23
6.2. Fonctions de la télécommande.....	24
6.2.1. Interrogation durée de l'alarme.....	24
6.2.2. Interrogation état de la pile.....	24
6.2.3. Mode remplacement de la pile (désactivation de la protection anti sabotage)	24
6.3. Code sécurité maison	25
7. Intégration d'autres composants	25
8. Exemple pratique	25
9. Données techniques	25
Exclusion de responsabilité	26
Recyclage	26
Déclaration de conformité CE	26



MODE D'EMPLOI HG2000 532

F 1. INTRODUCTION

Toutes nos félicitations et tous nos remerciements pour l'achat d'un produit de la série SECURE-4-YOU. Vous trouverez ci-dessous des renseignements utiles pour la manipulation de ce produit.

Pour cette raison, veuillez lire attentivement le présent mode d'emploi dans son intégralité.

Instructions générales de sécurité et d'entretien

- Ce produit est conçu pour une utilisation privée, non industrielle.
- Il s'agit d'un produit électronique, qui n'est pas destiné aux enfants. Pour cette raison, conservez-le hors de la portée des enfants.
- Gardez le produit à l'abri de toute humidité, eau, pluie, neige ou pluie, et utilisez-le uniquement dans des environnements secs, à moins qu'il ne soit précisé autrement dans le présent mode d'emploi.
- Ne faites pas tomber le produit et ne l'exposez pas à des chocs violents.
- N'introduisez aucun objet dans les ports ou les ouvertures du produit.
- Ne démontez pas le produit. L'appareil ne contient aucune pièce réparable par l'utilisateur. Un montage incorrect peut provoquer un choc électrique ou un dysfonctionnement.
- Nettoyez ce produit uniquement avec un chiffon non pelucheux très légèrement humide et n'utilisez aucun nettoyant abrasif. Faites particulièrement attention à ce qu'aucun liquide (humidité, eau) ne pénètre dans le produit.

Attention ! Risque de lésions auditives

Alarme sonore forte ! N'exposez pas votre ouïe à ce son pendant un temps prolongé, sinon vous encourez le risque de dommages auditifs graves ! N'activez pas l'alarme à proximité immédiate de vos oreilles !

2. CONTENU DE L'EMBALLAGE LA SIRÈNE EN DÉTAIL

- Alarme extérieure avec unité centrale intégrée
- 2 x télécommandes sans fil + pile bouton (A27)
- capteurs porte/fenêtre avec contact magnétique
- Détecteur de mouvement passif à infrarouge (PIR) avec fixation
- Matériel d'installation (plaquettes adhésifs, chevilles et vis)
- Mode d'emploi et instructions de sécurité

Piles additionnelles nécessaires :

- 1x Pile carrée 9V (6LR61)
- 2x 1,5V LR03 (AAA)
- 4x 1,5V LR20 (D)

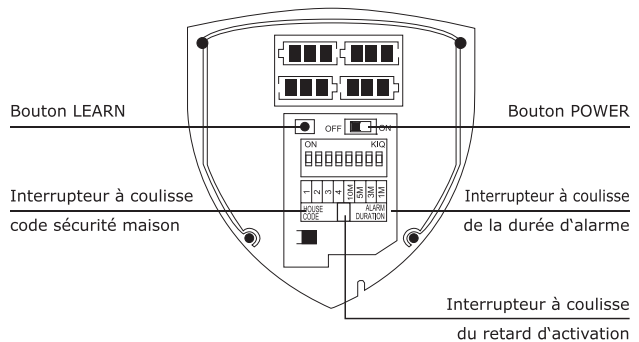
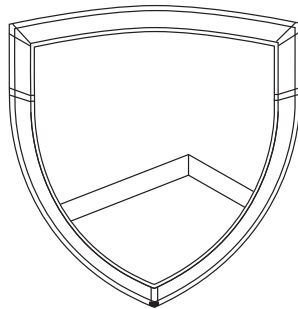
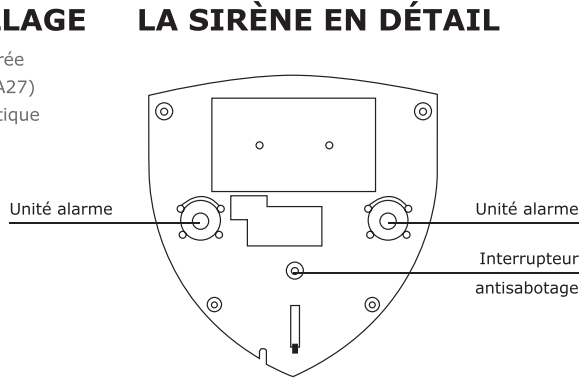



MODE D'EMPLOI HG2000 532

3. UTILISATION PRÉVUE

F

Le système „Green Guard“ de Schwaiger sert à protéger et à surveiller votre propriété/habitation. À l'aide de divers capteurs, des zones individuelles du bâtiment, par exemple la zone d'entrée, peuvent être surveillées ou protégées. Le système complet est commandé par l'unité centrale (ici l'alarme extérieure), qui communique avec les différents capteurs par radio. Dès que l'unité centrale détecte une infraction à l'aide des capteurs, elle déclenche une alarme. Le système fonctionne complètement par un ou plusieurs systèmes radio télécommandés.

Le boîtier de l'alarme extérieure est fabriqué avec un plastique robuste, il résiste aux intempéries et comprend une protection antisabotage.

Important !

Les systèmes d'alarme vous offrent une sécurité et une protection importante, mais pas à cent pour cent contre les effractions et les attaques. Le déclenchement de l'alarme sert à dissuader les intrus ou les attaquants et à alerter les personnes aux alentours.

4. PREMIÈRE MISE EN SERVICE

Ce kit de démarrage contient, en plus des deux télécommandes, 2 capteurs d'alarme, qui sont paramétrés par défaut. Après l'insertion des piles dans chacun de ces capteurs, ils peuvent être utilisés immédiatement. La télécommande doit être configurée selon les instructions données au **point 4.2.1 (Configuration de la télécommande)**.

Conseil !

Il est conseillé de commencer par installer le système dans l'état où il est livré et de vérifier son fonctionnement avant de procéder à l'assemblage de chacun des composants.

4.1. Mise en service de l'alarme extérieure

Insertion des piles dans l'alarme extérieure

- 1) Retirez les vis du couvercle avant (sur le bord inférieur de la sirène) avec un tournevis cruciforme puis retirez le couvercle avant.
- 2) Insérez **4 piles D (LR20)** (en respectant les polarités) en suivant le dessin en relief fourni dans le compartiment des piles.
- 3) Vous pouvez maintenant activer l'alarme extérieure avec l'interrupteur à coulisse (**position ON**). (Les 6 LED bleues s'allument toutes et la protection antisabotage est temporairement coupée)

4.1.1. Réglage de la durée d'alarme

La durée de l'alarme peut être réglée avec l'interrupteur à coulisse qui se trouve à l'intérieur de la sirène.

Les options de sélections ici sont les suivantes : **1 minute, 3 minutes, 5 minutes**

Important ! Il faut qu'une de ces 3 durées soit sélectionnée !



4.1.2. Réglage du retard à l'enclenchement

Le retard à l'enclenchement permet de sortir de la zone surveillée sans déclencher directement l'alarme. Le paramétrage par défaut est ici de 5 secondes.

Il peut être aussi réglé sur 30 secondes avec l'interrupteur à coulisse qui se trouve à l'intérieur de la sirène.

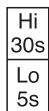



MODE D'EMPLOI HG2000 532

F

4.2. Mise en service de la télécommande

Ouvrez avec précaution le couvercle du compartiment à pile sur le dos de la télécommande et retirez la languette de protection transparente. La télécommande est maintenant prête à être intégrée dans le système.

4.2.1. Configuration de la télécommande

1. Appuyez sur le bouton **LEARN** à l'intérieur de la sirène.
2. Appuyez maintenant sur n'importe quel bouton de la télécommande que vous voulez intégrer dans le système.
3. L'alarme confirme le signal de la télécommande avec un bip bref.
4. La télécommande est maintenant intégrée dans le système.
5. Quittez le mode LEARN en appuyant de nouveau sur le bouton **LEARN**.

4.2.2. Suppression d'une télécommande (par exemple, en cas de perte)

En cas de perte ou de détérioration d'une télécommande, celle-ci ne peut plus être supprimée, il faut donc réinitialiser l'alarme extérieure.

Important ! Ce faisant le système d'alarme ne peut être désactivé que par une autre télécommande, sinon la protection anti sabotage déclenche immédiatement une alarme lorsque vous retirez les sirènes.

Pour ce faire veuillez procéder comme suit :

1. Ouvrez le couvercle avant de la sirène extérieure.
Attention ! La sirène déclenche immédiatement l'alarme quand elle est retirée du mur, ainsi que lorsque son boîtier est dévissé.
2. Maintenez le bouton **LEARN** enfoncé pendant **5 secondes** (les LED clignotent brièvement).
3. Appuyez de nouveau sur le bouton **LEARN** pour passer en mode intégration (les LED bleus sont alors tous allumés sans clignoter).
4. Appuyez maintenant sur un bouton de la télécommande.
5. L'alarme confirme le signal de la télécommande avec un bip bref.
6. Quittez le mode LEARN en appuyant de nouveau sur le bouton **LEARN**.
7. Vous pouvez maintenant contrôler le système en passant par la radio télécommande.

4.3. Mise en service du capteur fenêtre avec contact magnétique

Pour la mise en service de capteur fenêtre, ouvrez le couvercle inférieur du produit et insérez ici **2 piles AAA** (en respectant les polarités) en suivant le dessin en relief fourni dans le compartiment à pile.

Indication de l'état de charge de la pile

Ce produit dispose d'un indicateur d'état des piles. Lorsque les piles de l'appareil doivent être remplacées, le voyant LED en état de veille sur la face avant se met à clignoter lentement.

4.4. Mise en service du détecteur de mouvement

Retirez les vis du couvercle des piles avec un tournevis cruciforme et retirez le couvercle des piles. Insérez **1 pile 9V (6LR61)** (en respectant les polarités) en suivant le dessin en relief fourni dans le compartiment à pile. Remplacez le couvercle des piles.

Conseil !

Le détecteur de mouvement économise l'énergie de la pile grâce à un mode d'économie d'énergie. Ceci signifie que le détecteur de mouvements passe en mode économie d'énergie pendant 3 minutes après l'alarme et qu'il n'envoie aucun autre signal pendant ce temps.

4.4.1. Sensibilité du détecteur de mouvement

La sensibilité de ce détecteur de mouvement peut également être réglée.

Pour cela, vous avez des broches à l'intérieur (en dessous de la pile).

Elles sont repérées par les inscriptions **H** („High“ haute ≤ 13 m de portée), **M** (moyenne ≤ 6 m de portée) ou **L** (Low „basse“ ≤ 4 m de portée). Pour obtenir le réglage désiré, positionnez le cavalier (le petit bloc noir) sur la paire de broches concernées (verticalement).





MODE D'EMPLOI HG2000 532

5. MONTAGE ET LIEU D'INSTALLATION

F

5.1. Instructions de montage pour l'alarme extérieure

- Ce produit peut aussi bien être monté à l'intérieur qu'en extérieur.
- Ce produit est spécialement conçu pour être monté contre un mur.
- Positionnez le produit de manière à ce qu'il soit bien visible et à une hauteur qui ne soit pas directement accessible.
- **Faites attention à ce que le ressort de l'interrupteur antisabotage à l'arrière de la sirène soit complètement comprimé („clic“ quand on le comprime)?**
- Assurez-vous avant l'installation que le lieu de montage est adéquat et vérifiez le matériel de montage. Assurez-vous qu'il n'y a aucun conduit électrique, d'eau, de gaz ou autre à l'emplacement du montage.
- Selon votre lieu de montage il est possible que des accessoires de montage différents ou supplémentaires s'avèrent nécessaires.

5.2. Instructions de montage pour le détecteur de mouvement

- Ce produit est exclusivement destiné à une utilisation dans des zones **intérieures ou protégées** (sous abris). Aucune responsabilité d'aucun type ne saurait être reconnue pour les accidents provoqués par une installation à l'extérieur.
- Il est conseillé de monter le produit dans un endroit abrité ou directement à proximité d'un point d'entrée possible.
- Ne montez pas le détecteur de mouvement directement à proximité de fours, climatiseurs ou autres systèmes de ce type.
- Sélectionnez l'emplacement de montage de manière à ce qu'il n'y ait aucun ou très peu d'obstacles dans la zone de captage (par ex meuble ou placard).
- Assurez-vous avant l'installation que le lieu de montage est adéquat et vérifiez le matériel de montage. Assurez-vous qu'il n'y a aucun conduit électrique, d'eau, de gaz ou autre à l'emplacement du montage.
- Selon votre lieu de montage il est possible que des accessoires de montage différents ou supplémentaires s'avèrent nécessaires.

Angle de détection

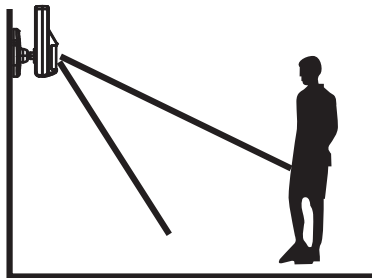

L'angle de détection idéal s'obtient quand le produit est monté à une hauteur comprise entre 1,8 et 2,4 m.

Réduction de la zone

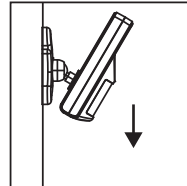

Agrandissement de la zone

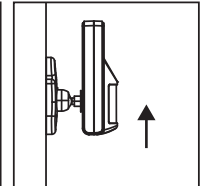

5.3. Instruction de montage pour le capteur de porte et de fenêtre avec contact magnétique

- Il est conseillé de fixer l'unité de détection directement sur le cadre de la fenêtre ou de la porte et le contact magnétique directement sur la fenêtre ou sur la porte (Partie mobile).
- Ce produit ne convient que pour une utilisation en intérieur. Aucune responsabilité d'aucun type ne saurait être reconnue pour les accidents provoqués par une installation à l'extérieur.
- N'oubliez pas que les marquages de l'appareil et du contact doivent être alignés et ne doivent pas être séparés de plus de **5 mm** pour pouvoir garantir un fonctionnement adéquat.
- Il est possible de monter le capteur aussi bien du côté gauche que du côté droit.

6. RÉGLAGES DE L'APPAREIL

6.1. Reprise des réglages d'usine

Il est possible de réinitialiser tout le système si cela s'avère nécessaire. Pour ce faire, appuyez sur le bouton **LEARN** à l'intérieur de la sirène pendant 5 secondes. Puis appuyez de nouveau sur le bouton **LEARN** pour passer en mode intégration et pouvoir de nouveau intégrer les commandes à distance.



MODE D'EMPLOI HG2000 532

F

6.2 Fonctions de la télécommande

Boutons de commande de la télécommande

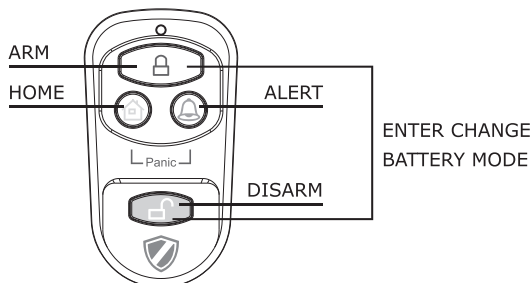

	En appuyant sur le bouton il est possible d'interroger le statut de la sirène extérieure.
	Il est possible d'interroger la durée de l'alarme en appuyant sur le bouton .
PANIC	En appuyant simultanément sur les boutons et , une alarme se déclenche immédiatement.
ARM/DISARM	Ces boutons permettent d'activer (ARM) ou de désactiver (DISARM) le système.
État de la pile	En appuyant simultanément sur les touches ARM et DISARM , il est possible d'activer ou de désactiver la protection antisabotage.

6.2.1. Interrogation durée de l'alarme

Pour ce faire, appuyez sur sur la télécommande. Vous pouvez maintenant lire la durée de l'alarme à partir des led clignotants de la sirène.

Code des LED (clignotement)	1-fois	2-fois	3-fois
Durée de l'alarme	1 minute	3 minutes	5 minutes

6.2.2. Interrogation état de la pile

Pour ce faire, appuyez sur la télécommande. Vous pouvez maintenant lire l'état de charge de la pile à partir des clignotements des LED de la sirène.

Un Led qui reste allumé en rouge indique que la pile est pleine.

Si le LED n'arrête pas de clignoter, il est recommandé de changer la pile.

6.2.3. Mode remplacement de la pile (désactivation de la protection anti sabotage)

Ce mode vous permet de procéder au remplacement de la pile sans déclencher la sirène extérieure. Pour ce faire, appuyez sur + simultanément sur la télécommande.

La sirène extérieure affiche aussi l'état désactivé de la protection antisabotage en allumant les 6 LED bleus en même temps. Ce mode se coupe automatiquement après 1 heure au maximum. Le système d'alarme est donc actif, même quand on a oublié de l'activer.

Remplacement de la pile :

1. Désactivez la protection anti manipulation en appuyant simultanément sur les touches + .
2. Tous les LED bleus s'allument alors.
3. Retirez les vis du couvercle avant (sur le bord inférieur de la sirène) avec un tournevis cruciforme puis retirez le couvercle avant.
4. Désactivez la sirène en positionnant l'interrupteur sur **OFF**.
5. Vous pouvez maintenant changer les piles puis réactiver et monter les sirènes (Position **ON**).
6. Désactivez le mode changement de pile avec la touche .

MODE D'EMPLOI HG2000 532

6.3. Code sécurité maison

Dans la plupart des cas d'utilisation, ce code ne doit pas être modifié.



Si toutefois vous soupçonnez qu'un de vos voisins utilise un système d'alarme du même type, par exemple parce que vous avez fréquemment de fausses alarmes, nous vous recommandons de modifier le code de sécurité maison.

Important !

Si vous désirez modifier le code sécurité maison, **cela doit être fait pour tous les composants** (sirène extérieure, télécommande, chacun des composants).

Tous les appareils disposent d'un cavalier/interrupteur à 4 broches (situé normalement dans le compartiment des piles ou en dessous d'un couvercle supplémentaire). Assurez-vous par la suite que ce cavalier est configuré exactement de la même façon dans tous les appareils. Vous avez :

En position = **ON** / Retiré = **OFF**

Cavalier pour le code maison		<ul style="list-style-type: none">• Alarme extérieure• Capteurs Code standard 1: ON, 2 : ON, 3 : ON, 4 : ON
Interrupteur DIP pour le code maison		<ul style="list-style-type: none">• Télécommande Code standard 1: ON, 2 : ON, 3 : ON, 4 : ON

7. Intégration d'autres composants

Il est possible d'intégrer d'autres composants dans le système. à la différence du kit de démarrage HG1000, il suffit que les nouveaux composants disposent du même code sécurité maison. Ceci signifie que lors de l'achat de composants additionnels les cavaliers doivent être configurés exactement sur les mêmes broches que dans le système déjà en service.

Affectation des zones : **Cela n'est pas nécessaire dans ce système !**

Cette affectation n'est nécessaire que pour le kit de démarrage HG1000, parce qu'ici on travaille avec des zones de sécurité. Retirez ce cavalier ou laissez-le dans votre configuration standard.

8. FONCTIONNEMENT DU SYSTÈME

Une fois les composants correctement montés, le système peut être utilisé.

Il possède deux modes principaux : Le **mode alarme** et le **mode standby**

Pour activer le système (lorsque par exemple vous sortez de chez vous) il suffit d'appuyer sur la touche .

Le compte à rebours configuré est alors enclenché et le système d'active.

Si par exemple pendant votre absence il y a une intrusion (le détecteur de mouvements ou le contact fenêtre est déclenché), le système d'alarme se déclenche.

Si toutefois il n'y a pas d'intrusion pendant votre absence, il vous suffit de désactiver le système avec le système à télécommande, en appuyant sur le bouton  quand vous entrez chez vous.

Le système passe maintenant en mode Standby.

9. DONNÉES TECHNIQUES

Alarme extérieure (Centrale d'alarme)	
Alimentation électrique	4 piles LR20 (D)
dB sirène	120 dB (max.)
Nombre maximum de capteurs	250
Fréquence de fonctionnement	868,35 MHz (+/- 0,5 MHz)
Code sécurité maison	sur cavalier à 4 broches
Durée de l'alarme	1/3/5 minutes (paramétrable)
Retard à l'enclenchement	5/30 secondes (paramétrable)
Boîtier	Plastique ABS (étanche)



MODE D'EMPLOI HG2000 532

F

Télécommande

Alimentation électrique	1x 12V pile (A27)
Fréquence de fonctionnement	868,35 MHz (+/- 0,5 MHz)
Portée signal radio	Max. 60 m (sans obstacles)
Code sécurité maison	sur cavalier à 4 broches

Capteur fenêtre avec contact magnétique

Alimentation électrique	2 piles AAA (LR03)
Fréquence de fonctionnement	868,35 MHz (+/- 0,5 MHz)
Portée signal radio	Max. 250 m (sans obstacles)
Code sécurité maison	sur cavalier à 4 broches
Code zones	Sans importance

Détecteur de mouvement

Alimentation électrique	1x 9V pile (6LR61)
Fréquence de fonctionnement	868,35 MHz (+/- 0,5 MHz)
Portée signal radio	Max. 250 m (sans obstacles)
Code sécurité maison	sur cavalier à 4 broches
Code zones	Sans importance
Angle de détection	< 110°
Sensibilité (Capteur)	Paramétrable H (Haute) ≤ 13 m de portée M (moyenne) ≤ 6 m de portée L (basse) ≤ 4 m de portée

Exclusion de responsabilité

Schwaiger GmbH décline toute responsabilité et garantie pour les dommages résultants d'une mauvaise installation ou assemblage tout comme une mauvaise utilisation du produit ou du non-respect des consignes de sécurité.

Recyclage

Les équipements et batteries électriques et électroniques ne doivent pas être jetés avec les ordures ménagères. Le consommateur est légalement tenu de rapporter aux points de collecte publics prévus à cet effet ou au magasin les équipements électriques et électroniques ainsi que les batteries en fin de vie. La législation du pays réglemente les pièces. Le symbole sur le produit, le manuel d'utilisation ou l'emballage indique les dispositions prévues.

Déclaration de conformité CE

Par la présente la société Schwaiger GmbH déclare que le produit correspond aux exigences fondamentales et autres dispositions d'importance de la directive 1999/5/CE. Vous trouverez la déclaration de conformité sous www.schwaiger.de/downloads





ISTRUZIONI PER L'USO HG2000 532

INDICE

1. Introduzione e avvertenze generali in materia di sicurezza.....	28
2. Contenuto della confezione	28
3. Uso consentito.....	29
4. Prima messa in funzione	29
4.1. Messa in funzione della sirena esterna (centrale).....	29
4.1.1. Impostazione della durata dell'allarme	29
4.1.2. Impostazione del ritardo di attivazione.....	29
4.2. Messa in funzione del telecomando	29
4.2.1. Addestramento del telecomando	30
4.2.2. Cancellazione di un telecomando (ad esempio in caso di smarrimento).....	30
4.3. Messa in funzione del sensore della finestra con contatto magnetico	30
4.4. Messa in funzione del rilevatore di movimento	30
4.4.1. Regolazione della sensibilità del rilevatore di movimento	30
5. Montaggio e sede di montaggio.....	30
5.1. Avvertenze per il montaggio della sirena esterna.....	30
5.2. Avvertenze per il montaggio del sensore di movimento	31
5.3. Avvertenze per il montaggio del sensore di porte e finestre con contatto magnetico	31
6. Impostazioni del dispositivo.....	31
6.1. Ripristino del sistema	31
6.2. Funzioni del telecomando.....	32
6.2.1. Interrogazione durata dell'allarme.....	32
6.2.2. Interrogazione stato della batteria.....	32
6.2.3. Modalità sostituzione della batteria (disattivare la protezione antisabotaggio).....	32
6.3. codice di sicurezza della casa.....	33
7. Addestramento di altri componenti	33
8. Esempio pratico.....	33
9. Dati tecnici	33
Esclusione di responsabilità	34
Smaltimento	34
Dichiarazione di conformità CE.....	34



ISTRUZIONI PER L'USO HG2000 532

1. INTRODUZIONE

Complimenti e grazie per aver acquistato un prodotto della serie SECURE-4-YOU. Qui di seguito troverete avvertenze utili per la gestione di questo prodotto.

Si prega di leggere per intero e con attenzione le istruzioni per l'uso.

Avvertenze generali sulla sicurezza e sulla manutenzione

- Questo prodotto è destinato all'uso domestico privato, non commerciale.
- Questo prodotto è un prodotto elettronico che non può essere utilizzato dai bambini! Conservarlo fuori dalla portata dei bambini.
- Proteggere il prodotto da umidità, acqua, pioggia o neve e usare il prodotto solo in ambienti asciutti, se non espressamente indicato nelle presenti.
- Non far cadere il prodotto e non esporlo ad urti violenti.
- Non inserire oggetti nei collegamenti o nelle aperture del prodotto.
- Non smontare il prodotto nelle sue singole parti. Il dispositivo non contiene parti che richiedono manutenzione da parte dell'utente. Il montaggio improprio può causare scosse elettriche o malfunzionamenti.
- Pulire il prodotto solo con un panno leggermente umido e privo di lanugine e non utilizzare detergenti abrasivi. Prestare particolare attenzione a evitare che l'acqua (o un prodotto liquido/umidità) penetri nel prodotto.

Attenzione! Rischio di perdita dell'udito

Suono dell'allarme molto intenso! Non esporre l'udito a tale suono per un periodo prolungato, dal momento che può provocare seri danni all'udito! Non attivare l'allarme nelle immediate vicinanze delle orecchie!

2. CONTENUTO DELLA CONFEZIONE

- Sirena esterna con unità centrale integrata
- 2 telecomandi wireless + pila a bottone (A27)
- Sensore per porte e finestre con contatto magnetico
- Sensore di movimento PIR con staffa
- Materiale per il montaggio (cuscini adesivi, tasselli e viti)
- Istruzioni per l'uso e avvertenze in materia di sicurezza

Batterie aggiuntive richieste:

- 1 da 9V (6LR61)
- 2 da 1,5V LR03 (AAA)
- 4 da 1,5V LR20 (D)

LA SIRENA IN DETTAGLIO

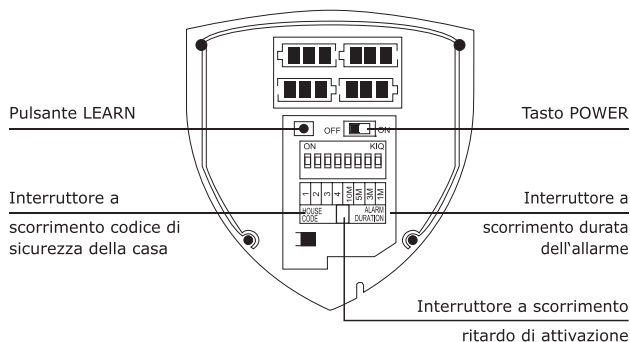
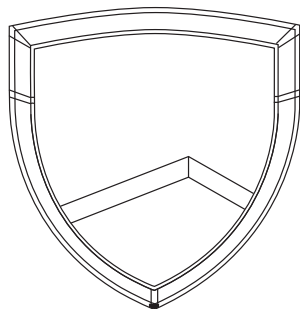
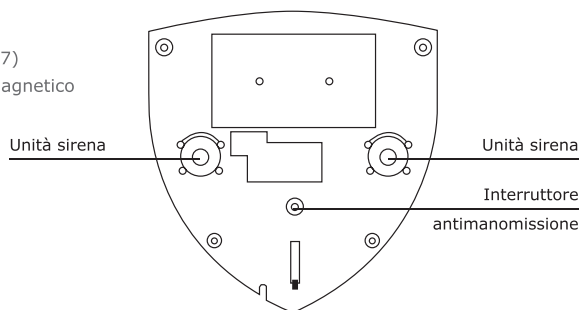



ISTRUZIONI PER L'USO HG2000 532

3. USO CONSENTITO

Il sistema Schwaiger „Green Guard“ consente di proteggere e monitorare la vostra proprietà/casa. Utilizzando diversi sensori, le singole aree dell'edificio, come ad esempio la zona di ingresso, potranno essere protette o messe in sicurezza. Il sistema completo (in questo caso, la sirena esterna) è controllato dall'unità centrale che comunica via radio con i vari sensori. Una volta che l'unità centrale rileva una violazione sui sensori, ciò innescherà un allarme. L'azionamento completo del sistema avviene tramite uno o più telecomandi wireless.

La scatola della sirena esterna è realizzata in robusto materiale plastico, è resistente agli agenti atmosferici ed è protetta da un interruttore antimanomissione.

Importante!

L'utilizzo di impianti di allarme offre una protezione e una sicurezza significativa, ma non totale, nei confronti di effrazioni e attacchi. L'attivazione dell'allarme serve per scoraggiare intrusi o aggressori e segnalare lo stato di allarme alle persone che si trovano nelle immediate vicinanze.

4. PRIMA MESSA IN FUNZIONE

Oltre ai due telecomandi wireless, questo Starter Set comprende complessivamente 2 sensori di allarme, pre-programmati nella vostra impostazione standard. Dopo avere inserito le batterie, il sistema potrà essere utilizzato immediatamente. L'addestramento del telecomando wireless deve essere effettuato manualmente, come descritto nel **punto 4.2.1 (Addestramento del telecomando)**.

Avvertenza!

Si consiglia di installare inizialmente il sistema nello stato di fornitura e verificarne il corretto funzionamento prima di procedere al montaggio definitivo dei singoli componenti.

4.1. Messa in funzione della sirena esterna

Inserimento delle batterie nella sirena esterna

- 1) Rimuovere la vite del coperchio anteriore (in corrispondenza della punta inferiore della sirena) utilizzando un cacciavite a stella e quindi estrarre la vite della copertura anteriore.
- 2) Inserire **4 batterie D (LR20)** (con la polarità corretta), secondo l'impronta nel vano batteria.
- 3) A questo punto sarà possibile attivare la sirena esterna tramite l'interruttore a scorrimento (**Posizione ON**). (Tutti i 6 LED blu si accenderanno e la protezione contro la manomissione sarà momentaneamente disattivata)

4.1.1. Impostazione della durata dell'allarme

La durata dell'allarme potrà essere impostata tramite l'interruttore a scorrimento all'interno della sirena.

Sono disponibili per la selezione: **1 minuto, 3 minuti, 5 minuti**

Importante! Deve essere selezionata una di queste 3 durate!



4.1.2. Impostazione del ritardo di attivazione

Il ritardo di attivazione è importante per consentire di uscire dall'area controllata dopo l'attivazione senza fare scattare direttamente l'allarme. **L'impostazione predefinita in questo caso è di 5 secondi.**

In alternativa sarà possibile impostare il ritardo su 30 secondi utilizzando l'interruttore a scorrimento posto all'interno della sirena.

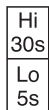

4.2. Messa in funzione del telecomando

Aprire con cautela il coperchio della batteria sul retro del telecomando e quindi rimuovere l'interruttore contatto trasparente. Ora il telecomando è pronto per essere addestrato nel sistema.





ISTRUZIONI PER L'USO HG2000 532

4.2.1. Addestramento del telecomando

1. Premere il tasto **LEARN** all'interno della sirena.
2. Premere ora un tasto a piacere sul telecomando, che dovrà essere addestrato nel sistema.
3. La sirena dell'allarme conferma il segnale di controllo remoto con un breve segnale acustico.
4. Ora il telecomando è integrato nel sistema.
5. Ora uscire dalla modalità LEARN premendo nuovamente il tasto **LEARN**.

4.2.2. Cancellazione di un telecomando (ad esempio in caso di smarrimento)

Se un telecomando viene perso o è difettoso, non sarà più possibile resettarlo e la sirena esterna dovrà essere ripristinata.

Importante! Il sistema di allarme può essere disattivato con un altro telecomando; in caso contrario durante l'estrazione della sirena la protezione anti-manomissione attiverà immediatamente un allarme.

A riguardo procedere come segue:

1. Aprire il coperchio anteriore della sirena esterna.
Attenzione! La sirena si attiverà immediatamente nel momento in cui viene staccata dalla parete e quando viene avvitata la scatola!
2. Tenere premuto il tasto **LEARN** per 5 secondi (I LED lampeggiano brevemente).
3. Premere nuovamente il tasto **LEARN**, per entrare in modalità di apprendimento (tutti i LED blu si accendono in modo permanente).
4. Premere ora un tasto a scelta sul telecomando.
5. La sirena dell'allarme conferma il segnale di controllo remoto con un breve segnale acustico.
6. Ora uscire dalla modalità LEARN premendo nuovamente il tasto **LEARN**.
7. Ora è possibile controllare il sistema attraverso il nuovo telecomando.

4.3. Messa in funzione del sensore della finestra con contatto magnetico

Per mettere in funzione i sensori delle finestre, aprire il coperchio inferiore del prodotto e inserire qui **2 batterie AAA** (polarità corretta) secondo l'immagine impressa nel vano batteria.

Display stato della batteria

Questo prodotto dispone di un display che mostra lo stato della batteria. Quando le batterie del dispositivo devono essere sostituite, il LED sul davanti in stato di quiete lampeggia lentamente di colore rosso.

4.4. Messa in funzione del rilevatore di movimento

Rimuovere la vite del coperchio della batteria con un cacciavite a stella e quindi rimuovere il coperchio della batteria. Inserire **una batteria 6LR61 da 9 V** (con la polarità corretta) secondo l'impronta nel vano batteria. È quindi possibile montare il coperchio della batteria.

Avvertenza!

Il sensore di movimento dispone di una modalità di risparmio energetico, al fine di risparmiare la carica della batteria. Questo significa che il rilevatore di movimento, dopo l'allarme per 3 minuti si collocherà in modalità di risparmio energetico e in questo intervallo interromperà l'invio di segnali.

4.4.1. Sensibilità del rilevatore di movimento

Questo sensore di movimento può essere impostato anche nella sua sensibilità.

Per farlo, al suo interno (sotto la batteria) dispone di perni di contatto.

Questi sono contrassegnati con **H** (alto ≤ 13 m portata), **M** (medio ≤ 6 m portata) o **L** (Low „basso“ ≤ 4 m portata). Per ottenere l'impostazione desiderata, inserite il c.d. jumper (blocco piccolo di colore nero) sulla coppia di perni corrispondente (verticale).

5. MONTAGGIO E SEDE DI MONTAGGIO

5.1. Avvertenze per il montaggio della sirena esterna

- Questo prodotto può essere montato tanto all'interno quanto all'esterno.
- Questo prodotto è specificamente progettato per il montaggio a parete.
- Collocare il prodotto in posizione ben visibile a un'altezza non raggiungibile direttamente.





ISTRUZIONI PER L'USO HG2000 532

- **Assicurarsi che la molla dell'interruttore antimanomissione, sul retro della sirena, sia completamente premuta (clic quando si preme).**
- Prima dell'installazione verificare l'adeguatezza della sede di montaggio e controllare il materiale per il montaggio. Assicurarsi che non siano presenti linee elettriche, dell'acqua o del gas né altre linee presso il luogo del montaggio.
- In funzione della sede dell'installazione, potrebbe essere necessario utilizzare altri/diversi accessori per il montaggio.

5.2. Avvertenze per il montaggio del sensore di movimento

- Questo prodotto è destinato esclusivamente per l'uso in aree interne o protette (coperto). Con il montaggio all'esterno non ci si assume alcuna responsabilità in caso di difetti successivi.
- Si consiglia di montare il prodotto nei locali in pericolo oppure direttamente nelle vicinanze di possibili punti di ingresso.
- Non montare il sensore di movimento nelle immediate vicinanze di forni, condizionatori o altri sistemi di questo tipo.
- Selezionare la posizione di montaggio in modo che nell'area di rilevamento successiva non siano presenti ostacoli o ne siano presenti pochissimi (ad esempio mobili o ripiani).
- Prima dell'installazione verificare l'adeguatezza della sede di montaggio e controllare il materiale per il montaggio. Assicurarsi che non siano presenti linee elettriche, dell'acqua o del gas né altre linee presso il luogo del montaggio.
- In funzione della sede dell'installazione, potrebbe essere necessario utilizzare altri/diversi accessori per il montaggio.

Angolo di rilevazione

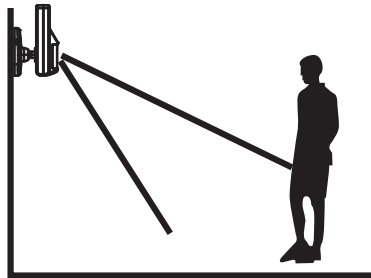

Il prodotto raggiunge un angolo di rilevazione ideale se montato a un'altezza compresa tra 1,8 e 2,4 mt.

Riduzione dell'intervallo

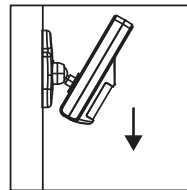

Aumento dell'intervallo

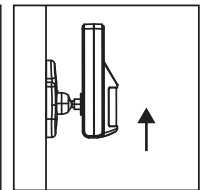

5.3. Avvertenze per il montaggio del sensore per porte e finestre con contatto magnetico

- Si raccomanda di fissare l'unità sensore direttamente sul telaio della finestra o della porta e il contatto magnetico direttamente sulla finestra o sulla porta (parte mobile).
- Questo prodotto è adatto solo per l'uso in ambienti chiusi. Con il montaggio all'esterno non ci si assume alcuna responsabilità in caso di difetti successivi.
- Si noti che le marcature del dispositivo e del contatto devono trovarsi sulla medesima linea e dovrebbero essere non più di **5 mm** l'una dall'altra al fine di garantire un funzionamento regolare.
- Il sensore può essere montato indifferentemente sul lato sinistro o sul lato destro.

6. IMPOSTAZIONI DEL DISPOSITIVO

6.1. Ripristino delle impostazioni di fabbrica

Il sistema completo può essere resettato, se necessario.

Tenere premuto il tasto **LEARN** all'interno della sirena per 5 secondi.

Premendo quindi nuovamente il tasto **LEARN** in modalità addestramento sarà possibile effettuare di nuovo l'addestramento dei telecomandi.



ISTRUZIONI PER L'USO HG2000 532

6.2 Funzioni del telecomando

Pulsanti di controllo sul telecomando

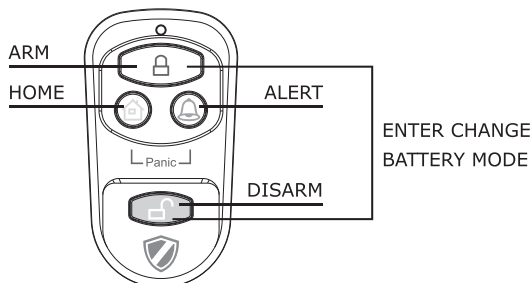

	Premendo il pulsante sarà possibile interrogare lo stato di carica della batteria della sirena esterna.
	Premendo il pulsante sarà possibile interrogare la durata dell'allarme.
PANIC	Premendo contemporaneamente il tasto e il tasto , sarà attivato un allarme immediato.
ARM/DISARM	Con l'ausilio di questi tasti sarà possibile attivare (ARM) o disattivare (DISARM) l'allarme.
Stato della batteria	Premendo contemporaneamente il tasto ARM e DISARM sarà possibile attivare o disattivare la protezione anti-manomissione.

6.2.1. Interrogazione durata dell'allarme

Premere sul telecomando. A questo punto, quando la sirena LED lampeggia sarà possibile leggere la durata dell'allarme.

Codice LED (lampeggiante)	1 volta	2-volte	3-volte
Durata dell'allarme	1 minuto	3 minuti	5 minuti

6.2.2. Interrogazione stato della batteria

Premere sul telecomando. A questo punto, quando la sirena LED lampeggia sarà possibile leggere lo stato della batteria.

Un LED rosso fisso indica una batteria da adeguatamente carica a completamente carica.

Se il LED è ancora lampeggiante, la batteria dovrà essere sostituita.

6.2.3. Modalità sostituzione della batteria (disattivare la protezione antisabotaggio)

Questa modalità è importante per eseguire la sostituzione della batteria senza attivare l'allarme della sirena esterna. Premere contemporaneamente + sul telecomando.

La sirena esterna mostra lo stato di disattivazione della protezione contro le manomissioni anche mediante l'accensione di tutti e 6 i LED di colore blu. Questa modalità si spegne automaticamente dopo massimo 1 ora. In questo modo l'impianto di allarme è attivo anche quando ci si è dimenticati di attivarlo.

Sostituzione della batteria:

1. Disattivare la protezione anti-manomissione premendo contemporaneamente i tasti + .
2. Tutti i LED blu si accenderanno.
3. Rimuovere la vite del coperchio anteriore (in corrispondenza della punta inferiore della sirena) utilizzando un cacciavite a stella e quindi estrarre la vite della copertura anteriore.
4. Disabilitare la Sirena, impostando l'interruttore sulla posizione **OFF**.
5. Ora è possibile sostituire le batterie e poi riattivare la sirena (posizione **ON**) e montarla.
6. Disabilitare la modalità di sostituzione della batteria, premendo il tasto .

ISTRUZIONI PER L'USO HG2000 532

6.3. codice di sicurezza della casa



Nella maggior parte delle applicazioni, questo codice non dovrà essere modificato. Se si presuppone ad es. che si verificheranno frequenti allarmi di errore, che i residenti nelle vicinanze utilizzino un impianto di allarme dello stesso tipo, si consiglia di modificare il codice di sicurezza della casa.

Importante!

Nel caso in cui si desideri effettuare modifiche al codice di sicurezza della casa, **sarà necessario intervenire su tutti i componenti** (sirena esterna, telecomando, singoli componenti).

Tutti i dispositivi sono dotati di un interruttore jumper/dip a 4 poli (di solito all'interno del vano batteria o sotto una copertura aggiuntiva). Assicurarsi che dopo tutti i dispositivi abbiano esattamente la stessa impostazione di questo jumper. A riguardo:

Inserito = **ON** / Staccato = **OFF**

Jumper per il codice della casa		<ul style="list-style-type: none">• Sirena esterna• Sensori codice standard 1: ON, 2: ON, 3: ON, 4: ON
Interruttore DIP per il codice della casa		<ul style="list-style-type: none">• Telecomando codice standard 1: ON, 2: ON, 3: ON, 4: ON

7. ADDESTRAMENTO DI ALTRI COMPONENTI

Vi è la possibilità di integrare nel sistema altri componenti. A differenza del Set Starter HG1000, sarà sufficiente che i nuovi componenti possiedano il medesimo codice di sicurezza della casa. Ciò significa che nell'acquisto di componenti aggiuntivi i jumper avranno bisogno della medesima configurazione PIN del sistema esistente.



Assegnazione zona: Non sarà necessaria in questo sistema!

Questa assegnazione sarà necessaria solo per lo Starter Set HG1000, in quanto opera con le zone di sicurezza. Rimuovere questi jumper o lasciarli bloccati nelle loro impostazioni predefinite.

8. FUNZIONAMENTO DEL SISTEMA

Dopo avere installato dei componenti, il sistema potrà essere utilizzato.

Prevede 2 modalità principali: **Modalità allarme** e **modalità stand-by**

Per attivare il sistema (ad esempio, se si lascia la casa) è sufficiente premere il tasto . Ora partirà il conto alla rovescia e infine il sistema si attiverà. Il sistema emette un allarme se, in vostra assenza, si verifica un'infrazione (si innescheranno il rilevatore di movimento o il contatto sulla finestra). Tuttavia se durante la vostra assenza non si è verificata alcuna infrazione, quando si entra in casa sarà sufficiente disattivare il sistema utilizzando il telecomando wireless, premendo il tasto . Il sistema ora passa alla modalità standby.

9. DATI TECNICI

Sirena esterna (centro d'allarme)	
Alimentazione elettrica	4 batterie LR20 (D)
dB sirena	120 dB (max.)
Numero massimo di sensori	250 pezzi
Frequenza d'esercizio	868,35 MHz (+/- 0,5 MHz)
codice di sicurezza della casa	Tramite jumper a 4 poli
Durata dell'allarme	1/3/5 minuti (regolabile)
Ritardo	5/30 secondi (regolabile)
Scatola	Plastica ABS (impermeabile)

ISTRUZIONI PER L'USO HG2000 532

Telecomando	
Alimentazione elettrica	Batterie 1x 12V (A27)
Frequenza d'esercizio	868,35 MHz (+/- 0,5 MHz)
Portata wireless	Max. 60 m (spazio aperto)
codice di sicurezza della casa	Tramite jumper a 4 poli

Sensore per finestra con contatto magnetico	
Alimentazione elettrica	2 batterie AAA (LR03)
Frequenza d'esercizio	868,35 MHz (+/- 0,5 MHz)
Portata wireless	Max. 250 m (spazio aperto)
codice di sicurezza della casa	Tramite jumper a 4 poli
Codice Zona	Non rilevante

Rilevatore di movimento	
Alimentazione elettrica	Batterie 1x 9V (6LR61)
Frequenza d'esercizio	868,35 MHz (+/- 0,5 MHz)
Portata wireless	Max. 250 m (spazio aperto)
codice di sicurezza della casa	Tramite jumper a 4 poli
Codice Zona	Non rilevante
Angolo di rilevazione	< 110°
Sensibilità (sensore)	Regolabile H (alto) ≤ 13 m portata M (medio) ≤ 6 m portata L (debole) ≤ 4 m portata

Esclusione di responsabilità

Schwaiger GmbH non si assume alcuna responsabilità e non fornisce alcuna garanzia per eventuali danni derivanti da operazioni d'installazione o montaggio non eseguite correttamente, da un uso improprio del prodotto o dalla mancata osservanza delle disposizioni di sicurezza.

Smaltimento

Gli apparecchi elettrici ed elettronici e le batterie non devono essere gettati nei rifiuti domestici. In base alla normativa vigente, il consumatore è tenuto a consegnare gli apparecchi elettrici ed elettronici e le batterie giunti al termine del loro ciclo di vita agli appositi centri di raccolta pubblici oppure a restituirli al punto vendita. Le modalità secondo cui si svolgono le suddette operazioni vengono stabilite dalle singole normative nazionali. Il simbolo presente sul prodotto, sul manuale d'uso e sull'imballaggio fa riferimento a queste disposizioni.

Dichiarazione di conformità CE

Con la presente dichiarazione la ditta Schwaiger GmbH attesta che questo prodotto risponde ai requisiti di base e ad altre disposizioni rilevanti della Direttiva 1999/5/CE. Il testo della dichiarazione di conformità si può scaricare su www.schwaiger.de/downloads. Questo prodotto è stato ideato, esaminato e realizzato conformemente alla Direttiva europea R&TTE 1999/5/CE [Direttiva sulle apparecchiature radio e apparecchiature terminali di telecomunicazione].



INSTRUCCIONES HG2000 532

ÍNDICE

1. Introducción e indicaciones generales de seguridad	36
2. Contenido del paquete.....	36
3. Uso previsto	37
4. Primera puesta en marcha.....	37
4.1. Puesta en marcha de la sirena exterior (central)	37
4.1.1. Configuración de la duración de la alarma	37
4.1.2. Configuración del retardo de conexión	37
4.2. Puesta en marcha del mando a distancia	37
4.2.1. Integración del mando a distancia	38
4.2.2. Anulación de un mando a distancia (p. ej. en caso de pérdida).....	38
4.3. Puesta en marcha del sensor de ventanas con contacto magnético	38
4.4. Puesta en marcha del detector de movimiento	38
4.4.1. Ajuste de la sensibilidad del detector de movimiento.....	38
5. Montaje y lugar de montaje.....	38
5.1. Instrucciones de montaje de la sirena exterior	38
5.2. Instrucciones de montaje del sensor de movimiento	39
5.3. Instrucciones de montaje del sensor de puertas y ventanas con contacto magnético	39
6. Configuración del dispositivo.....	39
6.1. Restauración del sistema	39
6.2. Funciones del mando a distancia.....	40
6.2.1. Consultar duración de la alarma.....	40
6.2.2. Consultar nivel de carga de las pilas	40
6.2.3. Modo cambio de pila (desactivación de la protección antisabotaje).....	40
6.3. Código de seguridad de la casa.....	40
7. Integración de otros componentes	41
8. Ejemplo práctico.....	41
9. Datos técnicos	41
Exención de responsabilidad	42
Eliminación	42
Declaración de conformidad CE	42

E



INSTRUCCIONES HG2000 532

1. INTRODUCCIÓN

Enhorabuena y muchas gracias por la compra de un producto de la serie SECURE-4-YOU. A continuación le facilitaremos indicaciones útiles para el manejo de este producto.

E Para ello, le rogamos que lea completa y detenidamente el manual de instrucciones.

Indicaciones generales de seguridad y mantenimiento

- Este producto está previsto para uso doméstico, privado, no profesional.
- ¡Es un producto electrónico que no debe dejarse en manos infantiles! Por tanto, manténgalo fuera del alcance de los niños.
- Proteja el producto de la humedad, el agua, la lluvia, la nieve o la llovizna, y utilícelo solo en entornos secos si no se indica nada especial a este respecto.
- No deje caer el producto ni lo someta a fuertes sacudidas.
- No introduzca ningún objeto en las conexiones o aberturas del producto.
- No desmonte el producto. El dispositivo no contiene piezas que el usuario deba someter a mantenimiento. El ensamblaje incorrecto puede provocar descargas eléctricas o fallos de funcionamiento.
- Para limpiar este producto, utilice exclusivamente un paño ligeramente humedecido que no suelte pelusas y absténgase de utilizar limpiadores agresivos. A este respecto, procure especialmente que no penetre agua (fluido/humedad) en el producto.

¡Cuidado! Peligro de lesiones auditivas

¡Sonido de alarma muy fuerte! ¡No someta sus oídos a este sonido durante un largo período de tiempo ya que, de lo contrario, podría sufrir graves lesiones auditivas! ¡No active la alarma cerca de sus oídos!

2. CONTENIDO DEL PAQUETE

- Sirena exterior con unidad central integrada
- 2 mandos a distancia inalámbricos + pila botón (A27)
- Sensor de puertas y ventanas con contacto magnético
- Detector de movimiento PIR con soporte
- Material de montaje (almohadillas adhesivas, tacos y tornillos)
- Manual de instrucciones e indicaciones de seguridad

Pilas adicionales necesarias:

- 1 de 9 V (6LR61)
- 2 de 1,5 V LR03 (AAA)
- 4 de 1,5 V LR20 (D)

LA SIRENA EN DETALLE

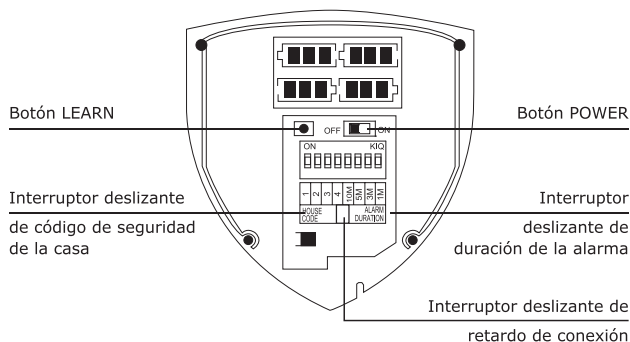
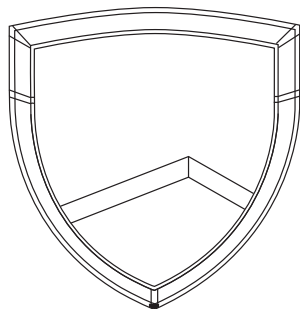
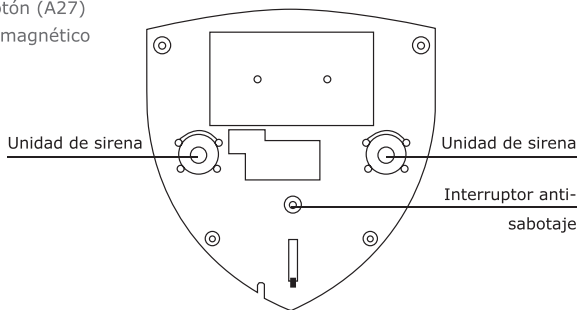



INSTRUCCIONES HG2000 532

3. USO PREVISTO

El sistema «Green Guard» de Schwaiger sirve para proteger y vigilar su terreno/hogar. Con ayuda de diferentes sensores, se pueden vigilar o proteger zonas individuales del edificio como p. ej. la zona de entrada. El sistema completo se controla mediante la unidad central (en este caso la sirena exterior) que se comunica con los diferentes sensores de modo inalámbrico. La unidad central dispara una alarma tan pronto como detecta una infracción con los sensores. El manejo del sistema se realiza completamente mediante uno o varios mandos a distancia inalámbricos.

La carcasa de la sirena exterior está hecha de plástico robusto, es resistente a la intemperie y está protegida con un interruptor antimanipulación.

¡Importante!

Aunque el uso de sistemas de alarma le proporciona una gran protección o seguridad frente a allanamientos o asaltos, nunca es cien por ciento efectiva. La activación de la alarma sirve para intimidar a los intrusos o asaltantes y advertir a las personas del entorno inmediato.

E

4. PRIMERA PUESTA EN MARCHA

Además de los dos mandos a distancia inalámbricos, este set inicial incluye un total de 2 sensores de alarma que vienen preprogramados en su configuración predeterminada. Una vez colocadas las pilas correspondientes, pueden empezar a utilizarse de inmediato. El mando a distancia inalámbrico se debe integrar manualmente como se describe en el **punto 4.2.1 (Integración del mando a distancia)**.

¡Advertencia!

Se recomienda instalar el sistema con la configuración de fábrica y comprobar su funcionamiento antes de montar definitivamente cada uno de sus componentes.

4.1. Puesta en marcha de la sirena exterior

Colocación de las pilas en la sirena exterior

- 1) Quite el tornillo de la tapa delantera (en el extremo inferior de la sirena) con ayuda de un destornillador de estrella y, a continuación, quite la tapa delantera.
- 2) Coloque **4 pilas D (LR20)** (con la polaridad correcta) conforme a las marcas impresas en el compartimento para pilas.
- 3) Ahora ya puede conectar la sirena exterior con el interruptor deslizante (**posición ON**). (Se encienden los 6 LED y se desconecta provisionalmente la protección antimanipulación)

4.1.1. Configuración de la duración de la alarma

La duración de la alarma se puede configurar con el interruptor deslizante del interior de la sirena.

Se puede elegir entre: **1 minuto, 3 minutos, 5 minutos**

¡Importante! ¡Se debe seleccionar uno de esos 3 tiempos!



4.1.2. Configuración del retardo de conexión

El retardo de conexión es importante para poder abandonar la zona vigilada tras la activación sin disparar directamente la alarma. **En este caso, la configuración predeterminada asciende a 5 segundos.**

Alternativamente, se puede cambiar a 30 segundos utilizando el interruptor deslizante del interior de la sirena.

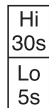

4.2. Puesta en marcha del mando a distancia

Abra cuidadosamente la tapa de la pila que se encuentra en la parte posterior del mando a distancia y retire a continuación el protector transparente de contacto. Ahora el mando a distancia está operativo y ya se puede integrar en el sistema.





INSTRUCCIONES HG2000 532

4.2.1. Integración del mando a distancia

1. Pulse el botón **LEARN** del interior de la sirena.
2. Pulse ahora un botón cualquiera del mando a distancia que se vaya a integrar en el sistema.
3. La sirena de alarma confirma la señal del mando a distancia con un breve pitido.
4. Ahora del mando a distancia ya está integrado en el sistema.
5. Salga del modo LEARN volviendo a pulsar el botón **LEARN**.

4.2.2. Anulación de un mando a distancia (p. ej. en caso de pérdida)

Si se pierde o se rompe un mando a distancia, ya no se puede anular y será necesario restaurar la sirena exterior.

¡Importante! En este caso, el sistema de alarma solo puede ser desactivado utilizando otro mando a distancia ya que, de lo contrario, la protección antisabotaje disparará inmediatamente una alarma al desmontar la sirena.

Para ello, proceda de la siguiente manera:

1. Abra la tapa delantera de la sirena exterior.
¡Cuidado! ¡La sirena activa inmediatamente una alarma cuando se separa de la pared y cuando se desatornilla la carcasa!
2. Mantenga pulsado el botón **LEARN** durante 5 segundos (los LED destellan brevemente).
3. Pulse otra vez brevemente el botón **LEARN** para acceder al modo de integración (ahora se encienden permanentemente todos los LED azules).
4. Pulse ahora un botón cualquiera del mando a distancia.
5. La sirena de alarma confirma la señal del mando a distancia con un breve pitido.
6. Salga del modo LEARN volviendo a pulsar el botón **LEARN**.
7. Ahora ya puede controlar el sistema con el nuevo mando a distancia.

4.3. Puesta en marcha del sensor de ventanas con contacto magnético

Para poner en marcha el sensor de ventanas, abra la cubierta inferior del producto y coloque allí **2 pilas AAA** (con la polaridad correcta) conforme a las marcas impresas en el compartimento para pilas.

Indicador de nivel de carga de las pilas

Este producto dispone de un indicador de nivel de carga de las pilas. Tan pronto como haya que sustituir las pilas del producto, el LED de la parte delantera comenzará a parpadear lentamente en rojo en estado de reposo.

4.4. Puesta en marcha del sensor de movimiento

Quite el tornillo de la tapa de la pila con ayuda de un destornillador de estrella y retire a continuación la tapa de la pila. Coloque **1 pila 9V (6LR61)** (con la polaridad correcta) conforme a las marcas impresas en el compartimento para pilas. Después puede volver a montar la tapa de la pila.

¡Advertencia!

El sensor de movimiento dispone de un modo de ahorro de energía para proteger la pila.

Esto significa que el detector de movimiento conmuta a modo de ahorro de energía durante los 3 minutos posteriores a la alarma y no envía más señales durante ese tiempo.

4.4.1. Sensibilidad del detector de movimiento

Este sensor de movimiento permite ajustar adicionalmente su sensibilidad.

Para ello, dispone en su interior de unas patillas de contacto (debajo de la pila).

Están marcadas con **H** (High «alta» ≤ 13 m alcance), **M** (Medium «media» ≤ 6 m alcance) o **L** (Low «baja» ≤ 4 m alcance). Para conseguir la configuración deseada, enchufe el llamado puente (pequeño bloque negro) en el correspondiente par de clavijas (vertical).

5. MONTAJE Y LUGAR DE MONTAJE

5.1. Instrucciones de montaje de la sirena exterior

- Este producto se puede montar tanto en interiores como en exteriores.
- Este producto ha sido especialmente diseñado para montaje mural.
- Coloque el producto de un modo bien visible a una altura a la que no se pueda acceder directamente.
- **Procure que el muelle del interruptor antisabotaje de la parte posterior de la sirena se encuentre completamente presionado** (sonido de clic al encajar).





INSTRUCCIONES HG2000 532

- Antes de proceder a la instalación, compruebe la idoneidad del lugar de montaje y verifique el material de montaje. Asegúrese de que no haya conductos eléctricos, de agua, de gas o de cualquier otro tipo en el lugar de montaje.
- Dependiendo de su lugar de montaje, pueden ser necesarios accesorios de montaje adicionales o diferentes.

5.2. Instrucciones de montaje del sensor de movimiento

E

- Este producto solo es apto para uso en interiores o zonas protegidas (bajo techo). No se puede asumir ningún tipo de responsabilidad por los fallos derivados de un montaje en una zona de exterior.
- Se recomienda montar el producto dentro de los recintos en riesgo o en las inmediaciones de los posibles puntos de entrada.
- No monte el sensor de movimiento cerca de estufas, aparatos de climatización u otros sistemas similares.
- Elija el lugar de montaje de tal modo que en la futura zona de detección haya muy pocos obstáculos o ninguno (p. ej. muebles o armarios).
- Antes de proceder a la instalación, compruebe la idoneidad del lugar de montaje y verifique el material de montaje. Asegúrese de que no haya conductos eléctricos, de agua, de gas o de cualquier otro tipo en el lugar de montaje.
- Dependiendo de su lugar de montaje, pueden ser necesarios accesorios de montaje adicionales o diferentes.

Ángulo de detección

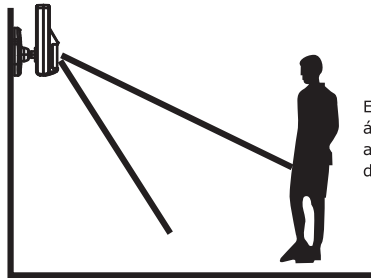

El producto alcanza el ángulo de detección ideal a una altura de montaje de entre 1,8 y 2,4 m.

Reducción del área

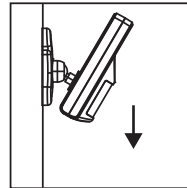

Ampliación del área

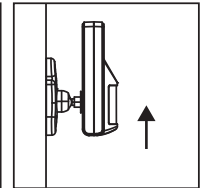

5.3. Instrucciones de montaje del sensor de puertas y ventanas con contacto magnético

- Se recomienda fijar la unidad de sensor directamente en el marco de la ventana o de la puerta y el contacto magnético directamente en la ventana o en la puerta (parte móvil).
- Este producto solo es apto para uso en interiores. No se puede asumir ningún tipo de responsabilidad por los fallos derivados de un montaje en una zona de exterior.
- Tenga en cuenta que las marcas del dispositivo y del contacto deben encontrarse en línea y no estar separadas entre sí más de **5 mm** para poder garantizar un funcionamiento correcto.
- El sensor se puede montar tanto al lado izquierdo como al lado derecho.

6. CONFIGURACIÓN DEL DISPOSITIVO

6.1. Restaurar a la configuración de fábrica

El sistema se puede restaurar completamente en caso necesario.

Para ello, pulse el botón **LEARN** del interior de la sirena y manténgalo pulsado 5 segundos.

A continuación, podrá acceder pulsando de nuevo el botón **LEARN** al modo de integración e integrar de nuevo los mandos a distancia.



INSTRUCCIONES HG2000 532

6.2. Funciones del mando a distancia

Botones de manejo del mando a distancia

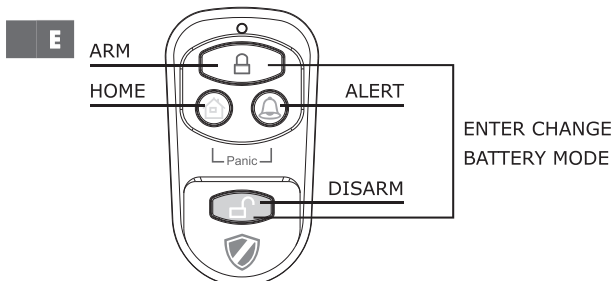

	Pulsando el botón , se puede consultar el nivel de carga de las pilas de la sirena exterior.
	Pulsando el botón , se puede consultar la duración de la alarma.
PANIC	Pulsando simultáneamente los botones y , se dispara una alarma inmediata.
ARM/DISARM	Con ayuda de estos botones, podrá activar (ARM) o desactivar (DISARM) el sistema.
Nivel de carga de las pilas	Pulsando simultáneamente los botones ARM y DISARM , se puede activar o desactivar la protección antisabotaje.

6.2.1. Consultar duración de la alarma

Para ello, pulse en el mando a distancia. Ahora podrá saber la duración de la alarma interpretando los destellos del LED de la sirena.

Código LED (destellos)	1 vez	2 veces	3 veces
Duración de la alarma	1 minuto	3 minutos	5 minutos

6.2.2. Consultar nivel de carga de las pilas

Para ello, pulse en el mando a distancia. Ahora podrá saber el nivel de carga de las pilas interpretando los destellos del LED de la sirena.

Un LED rojo continuamente encendido indica un nivel de carga de las pilas bueno o lleno.

Si el LED solo parpadea, se aconseja sustituir las pilas.

6.2.3. Modo cambio de pila (desactivación de la protección antisabotaje)

Este modo es importante para poder efectuar un cambio de pilas sin disparar la alarma de la sirena exterior. Para ello, pulse simultáneamente + en el mando a distancia.

La sirena exterior indica adicionalmente la desactivación de la protección antisabotaje mediante el encendido de los 6 LED azules. Este modo se desconecta automáticamente tras un máximo de 1 hora. Así, el sistema de alarma sigue activo aunque se haya olvidado activarlo.

Ejecución de un cambio de pilas:

1. Desactive la protección antimanipulación pulsando simultáneamente los botones + .
2. Ahora se encienden todos los LED azules.
3. Quite el tornillo de la tapa delantera (en el extremo inferior de la sirena) con ayuda de un destornillador de estrella y, a continuación, quite la tapa delantera.
4. Desactive la sirena poniendo el interruptor en la posición **OFF**.
5. Ahora ya puede cambiar las pilas y, a continuación, volver a activar (posición **ON**) y montar la sirena.
6. Desactive el modo de cambio de pilas con el botón .

6.3. Código de seguridad de la casa

En la mayoría de los casos de uso, este código no se debe modificar.

No obstante, si sospecha que algún vecino de su entorno utiliza un sistema de alarma del mismo tipo, p. ej. por falsas alarmas frecuentes, recomendamos que se modifique el código de seguridad de la casa.



INSTRUCCIONES HG2000 532

¡Importante!

En caso de que desee hacer modificaciones en el código de seguridad de la casa, **deberá hacerlas en todos los componentes** (sirena exterior, mando a distancia, componentes individuales).

Todos los dispositivos disponen de un puente/interruptor DIP de 4 polos (normalmente en el compartimento de pilas o debajo de una tapa adicional). Asegúrese de que este puente tenga después exactamente la misma configuración en todos los dispositivos. Donde:

Metido = **ON** / Sacado = **OFF**

Puente para el código de la casa		<ul style="list-style-type: none">• Sirena exterior• Sensores Código predeterminado 1: ON, 2: ON, 3: ON, 4: ON
Interruptor DIP para el código de la casa		<ul style="list-style-type: none">• Mando a distancia Código predeterminado 1: ON, 2: ON, 3: ON, 4: ON

7. INTEGRACIÓN DE OTROS COMPONENTES

En el sistema se pueden integrar otros componentes. A diferencia del set inicial HG1000, basta con que los nuevos componentes dispongan del mismo código de seguridad de la casa. Esto significa que, en caso de compra de otros componentes, los puentes correspondientes necesitan la misma asignación de pines que el sistema que ya se está utilizando.

Asignación de zonas: ¡En este sistema no es necesaria!

Esta asignación solo es necesaria para el set inicial HG1000, porque en él se trabaja con zonas de seguridad. Quite este puente o enchúfelo en su asignación predeterminada.

8. FUNCIONAMIENTO DEL SISTEMA

Una vez montados correctamente los componentes, el sistema se puede utilizar.

Cuenta con 2 modos principales: **Modo alarma** y **modo standby**

Para activar el sistema (p. ej. cuando abandona la casa), simplemente pulse el botón .

Comienza entonces la cuenta atrás ajustada y, a continuación, se activa el sistema.

Si durante su ausencia tiene lugar un allanamiento, p. ej., (detector de movimiento o contacto de ventana disparados) el sistema activa la alarma.

Sin embargo, si durante su ausencia no se produce ningún allanamiento, simplemente desactive cómodamente el sistema al entrar en casa pulsando el botón  del mando a distancia.

El sistema conmuta ahora al modo standby.

9. DATOS TÉCNICOS

Sirena exterior (central de alarmas)	
Alimentación de corriente	4 pilas LR20 (D)
dB sirena	120 dB (máx.)
Número máximo de sensores	250 unidades
Frecuencia de funcionamiento	868,35 MHz (+/- 0,5 MHz)
Código de seguridad de la casa	Mediante puentes de 4 polos
Duración de la alarma	1/3/5 minutos (regulable)
Retardo de conexión	5/30 segundos (regulable)
Carcasa	Plástico ABS (resistente al agua)

INSTRUCCIONES HG2000 532

Mando a distancia

Alimentación de corriente	1 pila de 12 V (A27)
Frecuencia de funcionamiento	868,35 MHz (+/- 0,5 MHz)
Alcance inalámbrico	Máx. 60 m (espacio abierto)
Código de seguridad de la casa	Mediante puentes de 4 polos

Sensor de ventanas con contacto magnético

Alimentación de corriente	2 pilas AAA (LR03)
Frecuencia de funcionamiento	868,35 MHz (+/- 0,5 MHz)
Alcance inalámbrico	Máx. 250 m (espacio abierto)
Código de seguridad de la casa	Mediante puentes de 4 polos
Código zonas	No relevante

Detector de movimiento

Alimentación de corriente	1 pila de 9 V (6LR61)
Frecuencia de funcionamiento	868,35 MHz (+/- 0,5 MHz)
Alcance inalámbrico	Máx. 250 m (espacio abierto)
Código de seguridad de la casa	Mediante puentes de 4 polos
Código zonas	No relevante
Ángulo de detección	< 110°
Sensibilidad (Sensor)	Regulable H (alta) ≤ 13 m alcance M (media) ≤ 6 m alcance L (baja) ≤ 4 m alcance

Exención de responsabilidad

Schwaiger GmbH no asume ningún tipo de responsabilidad ni garantía por los daños producidos por una instalación, montaje o uso indebido del producto, así como por la inobservancia de las indicaciones de seguridad.

Eliminación

Los aparatos eléctricos y electrónicos no deben eliminarse en la basura doméstica. El usuario tiene la obligación legal de llevar los aparatos eléctricos y electrónicos, así como las pilas que hayan alcanzado su tiempo de vida útil a los lugares de recogida públicos previstos para ello o devolverlos al comercio donde los adquirió. La legislación vigente de cada país regula el procedimiento posterior. El símbolo situado en el producto, las instrucciones de manejo y el embalaje hace referencia a esta legislación.

Declaración de conformidad CE

Mediante la presente, Schwaiger GmbH declara que este aparato cumple con los requisitos básicos y los demás reglamentos relevantes de la directiva 1999/5/CE. La declaración de conformidad según la directiva R&TTE 99/5/CE la encontrará en www.schwaiger.de/downloads.



GEBRUIKSAANWIJZING HG2000 532

INHOUDSOPGAVE

1. Invoer & algemene veiligheidsinstructies.....	44
2. Verpakkingsinhoud.....	44
3. Doelgericht gebruik.....	45
4. Eerste inbedrijfname.....	45
4.1. Inbedrijfname van de buitensirene (centrale).....	45
4.1.1. Instellen van de alarmduur.....	45
4.1.2. Instellen van de inschakelvertraging.....	45
4.2. Inbedrijfname van de afstandsbediening.....	45
4.2.1. Eigen maken van de afstandsbediening.....	46
4.2.2. Afleren van een afstandsbediening (bv. bij verlies).....	46
4.3. Inbedrijfname van de venstersensor met magneetcontact.....	46
4.4. Inbedrijfname van de bewegingssensor.....	46
4.4.1. Instellen van de gevoeligheid van de bewegingssensor.....	46
5. Montage & montageplaats.....	47
5.1. Montage-instructies voor buitensirene.....	47
5.2. Montage-instructies voor de bewegingssensor.....	47
5.3. Montage-instructies voor de deur- & venstersensor met magneetcontact.....	47
6. Toestelinstellingen.....	48
6.1. Terugzetten van het systeem.....	48
6.2. Functies van de afstandsbediening.....	48
6.2.1. Opvragen van de alarmduur.....	48
6.2.2. Opvragen van de accustatus.....	48
6.2.3. Accuvervangingsmodus (desactiveren van de sabotagebeveiliging).....	48
6.3. Woning-veiligheidscode.....	49
7. Eigen maken van de andere componenten.....	49
8. Praktisch voorbeeld.....	49
9. Technische gegevens.....	50
Disclaimer.....	51
Afvoer.....	51
EG-conformiteitsverklaring.....	51

NL



GEBRUIKSAANWIJZING HG2000 532

1. INVOERING

Hartelijk gefeliciteerd en hartelijk bedankt voor de aankoop van een product uit de SECURE-4-YOU-serie. Hierna krijgt u nuttige aanwijzingen voor het handhaven van dit product.

Lees hiervoor de bedieningshandleiding volledig en zorgvuldig door.

NL

Algemene veiligheids- & onderhoudsinstructies

- Dit product is voorzien voor privégebruik, niet voor commercieel huishoudelijk gebruik.
- Bij dit product gaat het om een elektronisch product, wat niet in de handen van kinderen thuishoort! Bewaar het daarom buiten het bereik van kinderen.
- Bescherm het product tegen vocht, water, regen, sneeuw of motregen en gebruik het product uitsluitend in droge omgevingen, wanneer hier niet speciaal op gewezen wordt.
- Laat het product niet vallen en stel het niet bloot aan sterke trillingen.
- Breng geen objecten in de aansluitingen of openingen van het product.
- Demonteer het product niet in zijn afzonderlijke onderdelen. Het toestel bevat geen door de gebruiker te onderhouden onderdelen. De ondeskundige montage kan tot elektrische slagen of foute werking leiden.
- Reinig dit product uitsluitend met een pluisvrij, hoogstens licht bevochtigd doek en gebruik geen agressieve reinigingsmiddelen. Let er hierbij in het bijzonder op, dat geen water (geen vloeistoffen) in het product komt.

Voorzichtig! Gevaar voor gehoorbeschadiging

Luide alarmtoon! Stel uw gehoor niet gedurende langere tijd bloot aan deze toon, omdat anders ernstige gehoorschade het gevolg kan zijn! Activeer het alarm niet in de directe nabijheid van uw oren!

2. VERPAKKINGSINHOUD

- Buitensirene met geïntegreerde centrale eenheid
- 2x radiografische afstandsbediening & knopcel (A27)
- Deur- & venstersensor met magneetcontact
- PIR bewegingssensor met houder
- Montagemateriaal (kleefpads, pluggen & schroeven)
- Bedieningshandleiding & veiligheidsinstructies

Extra benodigde accu's:

- 1x 9V blok (6LR61)
- 2x 1,5V LR03 (AAA)
- 4x 1,5V LR20 (D)

DE SIRENE IN DETAIL

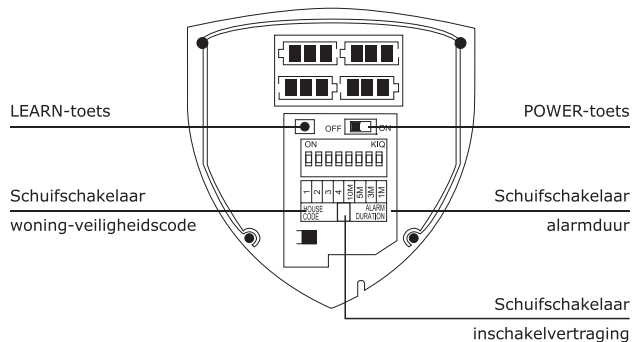
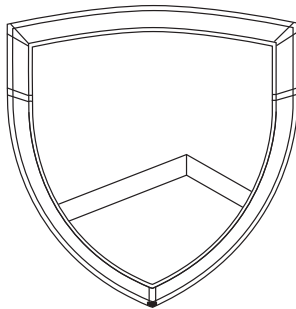
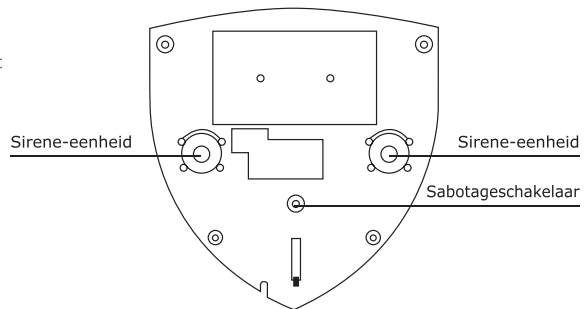



GEBRUIKSAANWIJZING HG2000 532

3. DOELGERICHT GEBRUIK

Het Schwaiger „Green Guard“ systeem dient voor de beveiliging en bewaking van uw perceel/ woning. Met behulp van verschillende sensoren kunnen afzonderlijke bereiken van het gebouw zoals bv. het ingangsbereik bewaakt of beveiligd worden. Het complete systeem wordt via de centrale eenheid (in dit geval de buitensirene) gestuurd, die per radio met de verschillende sensoren communiceert. Zodra de centrale eenheid een inbreuk herkent via de sensoren, geeft deze een alarm vrij. De complete bediening van het systeem gebeurt via één of meerdere radiografische afstandsbedieningen.

NL

De behuizing van de buitensirene bestaat uit robuuste kunststof, is weerbestendig en wordt door een manipulatieschakelaar beschermd.

Belangrijk!

Het gebruik van alarminstallaties biedt u een hoge, doch niet 100 % bescherming of veiligheid tegen inbraak of agressie. Het vrijgeven van het alarm dient ter afschrikking van inbrekers en dient om personen in de onmiddellijke omgeving te alarmeren.

4. EERSTE INBEDRIJFNAME

Deze starterset bevat naast de beide radiografische afstandsbedieningen in totaal 3 alarmsensoren, dewelke in uw standaardinstelling voorgeprogrammeerd zijn. Na het plaatsen van de overeenkomstige accu's hierin, kunnen deze direct gebruikt worden. De radiografische afstandsbediening dient zoals in **punt 4.2.1 (Eigen maken van de afstandsbediening)** beschreven manueel eigen gemaakt te worden.

Aanwijzing!

Er wordt aangeraden vooraf de installatie in de leveringstoestand te installeren en de werking hierop te controleren vooraleer u de afzonderlijke componenten definitief monteert.

4.1. Inbedrijfname van de buitensirene

Plaatsen van de accu's in de buitensirene

- 1) Verwijder de schroef van de afdekking vooraan (aan het onderste uiteinde van de sirene) met behulp van een kruiskopschroevendraaier en neem aansluitend de afdekking vooraan af.
- 2) Plaats de **4x D (LR20)** accu's (juiste richting van de polen) overeenkomstig de klemming in het accuvak.
- 3) Nu kan u de buitensirene via de schuifschakelaar inschakelen (**ON-positie**).
(Alle 6 blauwe LED's lichten op & de manipulatiebeveiliging is kortstondig uitgeschakeld)

4.1.1. Instellen van de alarmduur

De alarmduur kan via de schuifschakelaar binnenin de sirene ingesteld worden.

Naar keuze staan hier: **1 minuut, 3 minuten, 5 minuten**

Belangrijk! Er dient één van deze 3 tijden geselecteerd te worden!

5M	3M	1M
ALARM DURATION		

4.1.2. Instellen van de inschakelvertraging

De inschakelvertraging is belangrijk om het bewaakte bereik na het scherpstellen te kunnen verlaten, zonder het alarm direct vrij te geven. **De standaard instelling bedraagt hier 5 seconden.**

Deze kan met behulp van de schuifschakelaar binnenin de sirene alternatief op 30 seconden ingesteld worden.

Hi
30s
Lo
5s

4.2. Inbedrijfname van de afstandsbediening

Open hiervoor voorzichtig het accudeksel aan de achterzijde van de afstandsbediening en verwijder aansluitend de transparante contactonderbreker. Nu is de afstandsbediening klaar om aansluitend in het systeem eigen gemaakt te worden.





GEBRUIKSAANWIJZING HG2000 532

4.2.1. Eigen maken van de afstandsbediening

1. Druk de toets **LEARN** in het binnenste van de sirene in.
2. Druk nu een willekeurige toets op de afstandsbediening in, dewelke in het systeem eigen gemaakt dient te worden.
3. De alarmsirene bevestigt het signaal van de afstandsbediening met een korte bieptoon.
4. De afstandsbediening is nu in het systeem geïntegreerd.
5. Verlaat de LEARN-modus door opnieuw indrukken van de toets **LEARN**.

NL

4.2.2. Afleren van een afstandsbediening (bv. bij verlies)

Wanneer een afstandsbediening verloren of stuk gaat, kan deze niet meer afgeleerd worden en de buitensirene dient teruggezet te worden.

Belangrijk! De alarminstallatie kan hierbij enkel door een extra afstandsbediening gedesactiveerd worden, anders wordt door de sabotagebeveiliging bij het afnemen van de sirene direct een alarm vrijgegeven.

Hiervoor gaat u als volgt te werk:

1. Open de afdekking vooraan aan de buitensirene.

Voorzichtig!

De sirene slaat door het afnemen van de wand alsook door het opschroeven van de behuizing direct alarm!

2. Hou de toets **LEARN** gedurende 5 seconden ingedrukt (de LED's knipperen gedurende een korte tijd).
3. Druk nu nogmaals kort op de toets **LEARN**, om in de eigen maken-modus te komen (alle blauwe LED's lichten nu permanent op).
4. Druk nu op een willekeurige toets op de afstandsbediening.
5. De alarmsirene bevestigt het signaal van de afstandsbediening met een korte bieptoon.
6. Verlaat de LEARN-modus door opnieuw indrukken van de toets **LEARN**.
7. Nu kan u de installatie via de nieuwe radiografische afstandsbediening sturen.

4.3. Inbedrijfname van de venstersensor met magneetcontact

Om de venstersensor in bedrijf te nemen, open de onderste afdekking van het product en plaats hier **2x AAA accu's** (juiste richting van de polen) overeenkomstig de klemming in het accuvak.

Accustatusaanduiding

Dit product beschikt over een accustatusaanduiding. Zodra de accu's van het product dienen vervangen te worden, knippert de LED aan de voorzijde in rusttoestand langzaam rood.

4.4. Inbedrijfname van de bewegingssensor

Verwijder de schroef van het accudeksel met behulp van een kruiskopschroevendraaier en neem aansluitend het accudeksel af. Plaats **1x 9V (6LR61)** accublok (in de juiste richting van de polen) overeenkomstig de klemming in het accuvak. Aansluitend kan u het accudeksel opnieuw monteren.

Aanwijzing!

De bewegingssensor beschikt voor het schonen van de accu over een energiebesparingsmodus.

Dit betekent dat de bewegingsmelder na de alarmering gedurende 3 minuten in de energiebesparingsmodus schakelt en gedurende deze tijdsperiode geen verdere signalen zendt.

4.4.1. Gevoeligheid van de bewegingsmelder

Deze bewegingssensor kan bijkomend in zijn gevoeligheid ingesteld worden.

Hiervoor bezit hij binnenin (onder de accu) over contactstiften.

Deze zijn met **H** (hoog ≤ 13 m bereik), **M** (midden ≤ 6 m bereik) of **L** (Low „laag“ ≤ 4 m bereik) gekenmerkt. Steek voor de gewenste instelling de zogenaamde jumper (klein zwart blok) op het overeenkomstige stiftpaar (verticaal).





GEBRUIKSAANWIJZING HG2000 532

5. MONTAGE & MONTAGEPLAATS

5.1. Montage-instructies voor buitensirene

- Dit product kan zowel in het binnen- alsook in het buitenbereik gemonteerd worden.
- Dit product werd speciaal voor montage op de wand ontwikkeld.
- Breng het product goed zichtbaar op niet direct bereikbare hoogte aan.
- **Let er op dat de veer van de sabotageschakelaar, aan de achterzijde van de sirene, volledig ingedrukt is (klikgeluid bij het inklikken).**
- Controleer voor de installatie de geschiktheid van de montageplaats en controleer het montagemateriaal. Vergewis u ervan dat geen elektrische, water-, gas- of andere leidingen aan de montageplaatsen voorhanden zijn.
- Afhankelijk van uw montageplaats kunnen voor de montage bijkomende/andere montageaccessoires nodig zijn.

NL

5.2. Montage-instructies voor de bewegingssensor

- Dit product is uitsluitend geschikt voor gebruik in het binnen- of beveiligde bereik (overdekt). Door de montage buiten kan bij hieruit volgende defecten geen aansprakelijkheid aanvaard worden.
- Er wordt aanbevolen het product in bedreigde ruimten of direct in de nabijheid van mogelijke ingangspunten te monteren.
- Monteer de bewegingssensor niet in de directe nabijheid van ovens, airco-toestellen of andere systemen van deze aard.
- Kies de montageplaatsen zodanig, dat zich in het latere detectiebereik zeer weinig tot geen hindernissen bevinden (bv. meubelen of kasten).
- Controleer voor de installatie de geschiktheid van de montageplaats en controleer het montagemateriaal. Vergewis u ervan dat geen elektrische, water-, gas- of andere leidingen aan de montageplaatsen voorhanden zijn.
- Afhankelijk van uw montageplaats kunnen voor de montage bijkomende/andere montageaccessoires nodig zijn.

Detectiehoek

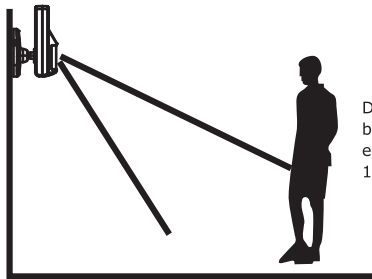

De ideale detectiehoek bereikt het product op een montagehoogte van 1,8 – 2,4 m.

Vermindering van het bereik

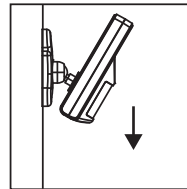

Vergroting van het bereik

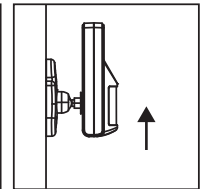

5.3. Montage-instructies voor deur- & venstersensor met magneetcontact

- Er wordt aanbevolen, de sensoreenheid direct aan het venster- of deurframe en het magneetcontact direct aan het venster resp. de deur te bevestigen (beweegbaar onderdeel).
- Dit product is uitsluitend geschikt voor gebruik binnen. Door de montage buiten kan bij hieruit volgende defecten geen aansprakelijkheid aanvaard worden.
- Let er op, de markeringen van het toestel en het contact dienen zich op één lijn te bevinden en ze mogen **maximaal 5 mm** van elkaar verwijderd zijn, om een rimpelloze werking te waarborgen.
- De sensor kan zowel op de linker- alsook op de rechterzijde gemonteerd worden.



GEBRUIKSAANWIJZING HG2000 532

6. TOESTELINSTELLINGEN

6.1. Terugzetten op de fabrieksinstelling

Het volledige systeem kan indien nodig teruggezet worden.

Druk hiervoor op de toets **LEARN** binnenin de sirene en hou deze gedurende 5 seconden ingedrukt.

Aansluitend komt u door opnieuw indrukken van de toets **LEARN** in de eigen maken-modus en kunnen de afstandsbedieningen opnieuw eigen gemaakt worden.

6.2. Functies van de afstandsbediening

Bedieningstoetsen van de afstandsbediening

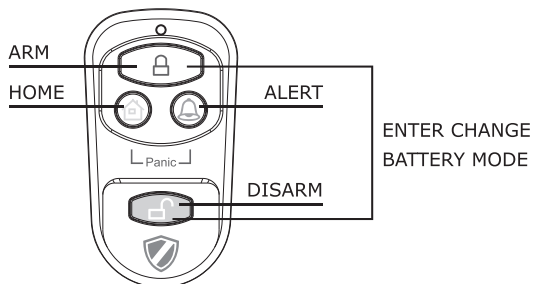

	Door indrukken van de toets kan de accustatus van de buitensirene opgevraagd worden.
	Door indrukken van de toets kan de alarmduur opgevraagd worden.
PANIC	Door gelijktijdig indrukken van de toetsen en , wordt een direct alarm vrijgegeven.
ARM/DISARM	Met behulp van deze toetsen kan u de installatie scherp (ARM) resp. onscherp (DISARM) schakelen.
Accustatus	Door gelijktijdig indrukken van de toetsen ARM alsook DISARM , kan de sabotagebeveiliging geactiveerd of gedesactiveerd worden.

6.2.1. Opvragen van de alarmduur

Druk hiervoor op de afstandsbediening. Nu kan u aan de hand van het knipperen van de sirene-LED de alarmduur aflezen.

LED code (knipperen)	1 maal	2-maal	3-maal
Alarmduur	1 minuut	3 minuten	5 minuten

6.2.2. Opvragen van de accustatus

Druk hiervoor op de afstandsbediening. Nu kan u aan de hand van het knipperen van de sirene-LED de accustatus aflezen.

Een continu rood oplichtende LED toont een goede tot volle status van de accu's. Wanneer de LED nu alleen nog maar knippert, raden wij aan de accu's te vervangen.

6.2.3. Accuvervangingsmodus (desactiveren van de sabotagebeveiliging)

Deze modus is belangrijk om een accuvervangende te kunnen uitvoeren zonder het alarm van de buitensirene vrij te geven. Druk hiervoor + gelijktijdig op de afstandsbediening.

De buitensirene toont de gedesactiveerde status van de sabotagebeveiliging bijkomend door het oplichten van alle 6 blauwe LED's. Deze modus schakelt zich na maximaal 1 uur automatisch opnieuw uit. Hierdoor is de alarminstallatie actief, ook wanneer het activeren vergeten werd.



GEBRUIKSAANWIJZING HG2000 532

Uitvoeren van een accuervanging:

1. Desactiveer de manipulatiebeveiliging door gelijktijdig indrukken van de toetsen + .
2. Alle blauwe LED's lichten nu op.
3. Verwijder de schroef van de afdekking vooraan (aan het onderste uiteinde van de sirene) met behulp van een kruiskopschroevendraaier en neem aansluitend de afdekking vooraan af.
4. Desactiveer de sirene, waarbij u de schakelaar op de positie **OFF** plaatst.
5. Nu kan u de accu's vervangen en aansluitend de sirene opnieuw activeren (positie **ON**) en monteren.
6. Desactiveer de accuervangingsmodus met de toets .

NL

6.3. Woning-veiligheidscode

In de meeste toepassingsgevallen dient deze code niet gewijzigd te worden.

Wanneer u echter bv. door veelvuldige foute alarmen vermoedt dat in uw omgeving burens een alarminstallatie van hetzelfde type gebruiken, wordt aanbevolen de woning-veiligheidscode te wijzigen.

Belangrijk!

Indien u wijzigingen aan de woning-veiligheidscode wenst uit te voeren, **dient dit aan alle componenten te gebeuren** (buitensirene, afstandsbediening, afzonderlijke componenten).

Alle toestellen beschikken over een 4-polige jumper/DIP-schakelaar (meestal in het accuvak of onder een bijkomende afdekking). Verzekeer u ervan dat later alle toestellen exact dezelfde instelling van deze jumper hebben. Hierbij geldt:

Ingestoken = **ON** / Verwijderd = **OFF**

Jumper voor de woningcode		<ul style="list-style-type: none"> • Buitensirene • Sensoren standaardcode 1: ON, 2: ON, 3: ON, 4: ON
DIP-schakelaar voor de woningcode		<ul style="list-style-type: none"> • Afstandsbediening standaardcode 1: ON, 2: ON, 3: ON, 4: ON

7. EIGEN MAKEN VAN DE ANDERE COMPONENTEN

Er kunnen andere componenten in het systeem geïntegreerd worden. Anders dan in de starterset HG1000, volstaat het, wanneer de nieuwe componenten dezelfde woning-veiligheidscode hebben. Dit betekent dat bij de aankoop van extra componenten de overeenkomstige jumper dezelfde PIN-bezetting nodig heeft dan het reeds gebruikte systeem.

Zonetoewijzing: Deze is bij dit systeem niet nodig!

Deze toewijzing is enkel voor de starterset HG1000 nodig, omdat hier met veiligheidszones gewerkt wordt. Verwijder deze jumper of laat deze in zijn standaard bezetting steken.

8. BEDRIJF VAN HET SYSTEEM

Na succesvolle montage van de componenten kan het systeem gebruikt worden.

Het heeft 2 hoofdmodi: **Alarmmodus & standby-modus**

Om het systeem te activeren (wanneer u bv. de woning verlaat) drukt u eenvoudigweg de toets in.

Nu loopt de ingestelde countdown naar omlaag en activeert aansluitend het systeem.

Wanneer bv. in uw afwezigheid een inbraak plaatsvindt (bewegingsmelder of venstercontact worden vrijgegeven), slaat het systeemalarm aan.

Wanneer echter in uw afwezigheid geen inbraak plaatsvond, desactiveert u eenvoudig bij het betreden van de woning het systeem comfortabel via de radiografische afstandsbediening, waarbij u de toets indrukt.

Het systeem schakelt nu in de standby-modus.



GEBRUIKSAANWIJZING HG2000 532

9. TECHNISCHE GEGEVENS

NL

Buitensirene (alarmcentrale)	
Stroomvoorziening	4x LR20 (D) accu's
dB sirene	120 dB (max.)
Maximaal aantal sensoren	250 stuks
Bedrijfsfrequentie	868,35 MHz (+/- 0,5 MHz)
Woning-veiligheidscode	Via 4-polige jumper
Alarmduur	1/3/5 minuten (instelbaar)
Inschakelvertraging	5/30 seconden (instelbaar)
Behuizing	ABS kunststof (waterbestendig)

Afstandsbediening	
Stroomvoorziening	1x 12V accu's (A27)
Bedrijfsfrequentie	868,35 MHz (+/- 0,5 MHz)
Zendbereik	Max. 60 m (openlucht)
Woning-veiligheidscode	Via 4-polige jumper

Venstersensor met magneetcontact	
Stroomvoorziening	2x AAA accu's (LR03)
Bedrijfsfrequentie	868,35 MHz (+/- 0,5 MHz)
Zendbereik	Max. 250 m (openlucht)
Woning-veiligheidscode	Via 4-polige jumper
Zonocode	Niet relevant

Bewegingsmelder	
Stroomvoorziening	1x 9V accu's (6LR61)
Bedrijfsfrequentie	868,35 MHz (+/- 0,5 MHz)
Zendbereik	Max. 250 m (openlucht)
Woning-veiligheidscode	Via 4-polige jumper
Zonocode	Niet relevant
Detectiehoek	< 110°
Gevoeligheid (sensor)	Instelbaar H (hoog) ≤ 13 m bereik M (middel) ≤ 6 m bereik L (zwak) ≤ 4 m bereik



GEBRUIKSAANWIJZING HG2000 532

Disclaimer

Schwaiger GmbH aanvaardt geen enkele aansprakelijkheid en garantie voor schade als gevolg van onjuiste installatie of montage en oneigenlijk gebruik van het product of niet-naleving van de veiligheidsinstructies.

Afvoer

Elektrische en elektronische apparatuur en batterijen mogen niet worden weggegooid met het huishoudelijk afval. De consument is wettelijk verplicht om elektrische en elektronische apparatuur en batterijen aan het einde van hun levensduur in te leveren bij het verkooppunt of bij speciaal daarvoor gecreëerde openbare inzamelpunten. De details van deze regelingen kunnen per land en regio verschillen. Het symbool op het product, de gebruiksaanwijzing of de verpakking duidt op deze regeling.

NL

EG-conformiteitsverklaring

Hierbij verklaart Schwaiger GmbH dat dit product voldoet aan de essentiële eisen en andere relevante bepalingen van richtlijn 1999/5/EG. De conformiteitsverklaring kunt u vinden op www.schwaiger.de/downloads. Dit product is ontworpen, getest en vervaardigd volgens de Europese R&TTE-richtlijn 1999/5/EG.





SCHWAIGER[®]



SECURE 4 YOU

HERSTELLERINFORMATION

Sehr geehrter Kunde,
sollten Sie technischen Rat benötigen und Ihr Fachhändler Ihnen nicht weiterhelfen können,
kontaktieren Sie bitte unseren technischen Support.

MANUFACTURER'S INFORMATION

Dear customer
Should you require any technical support and not be able to get it at your specialist dealer's,
please contact our technical support team.

Schwaiger GmbH
Würzburger Straße 17
90579 Langenzenn

Hotline: +49 (0) 9101 702-199
www.schwaiger.de
info@schwaiger.de

Geschäftszeiten:
Montag bis Freitag: 08:00 - 17:00 Uhr

Office hours:
Monday to Friday 8 am - 5 pm



BDA_HG2000

